

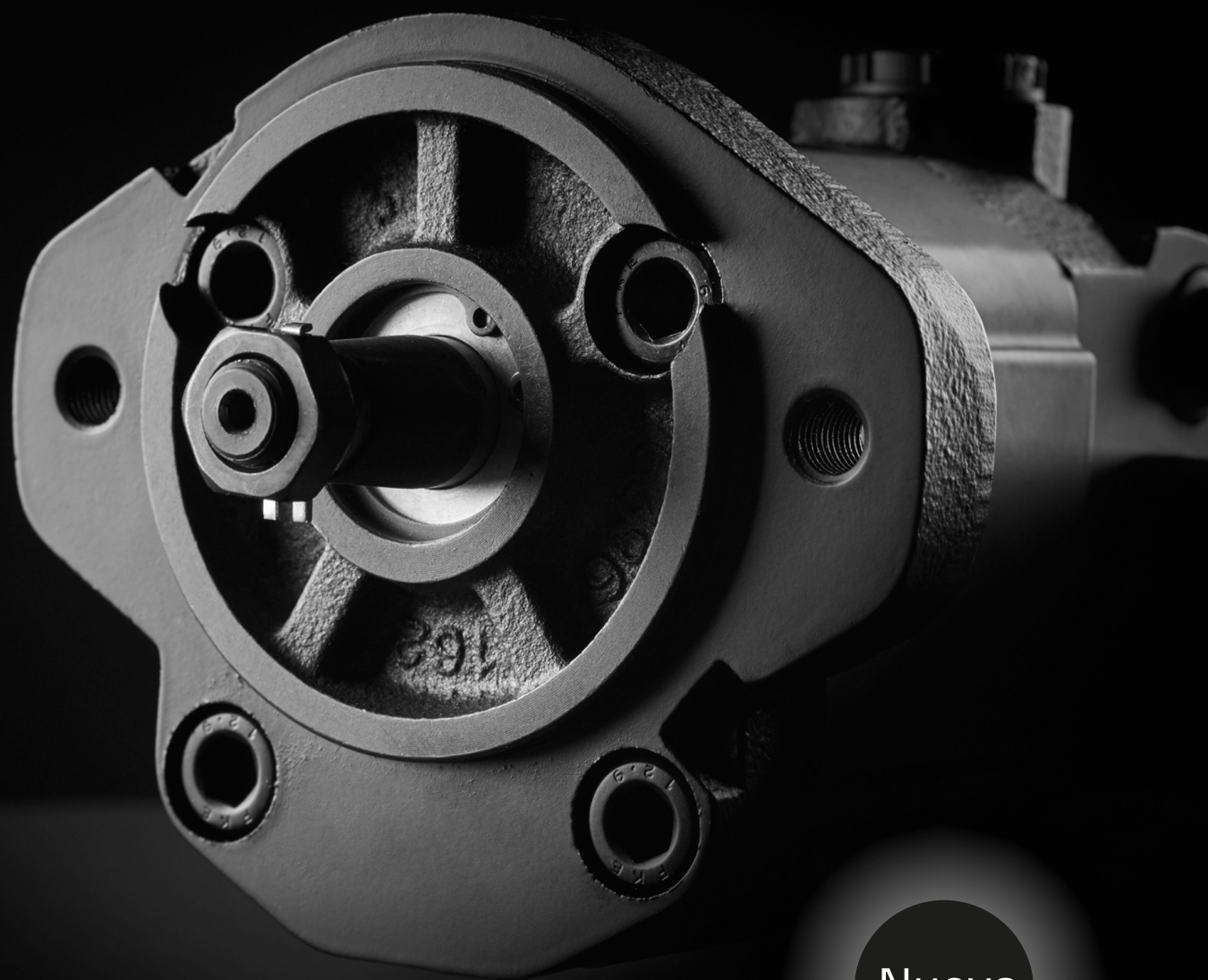



Serie GLA

Bombas y motores de engranajes grupo 3

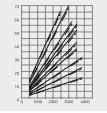

Nuevo

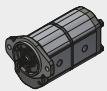
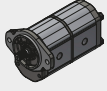
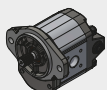
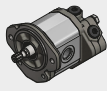
Roquet
making moves

	Características generales _____	3
	Información técnica _____	3
	Sentido de rotación _____	3
	Fórmulas más usadas _____	4
	Partes de una bomba _____	4
	Recomendaciones de instalación _____	4
	Versiones _____	5
	Pares de arrastre _____	5
	_____	6
	Datos técnicos bomba GLA _____	6
	Datos técnicos bomba GLAN _____	6
	Gráfico de caudales, rendimiento y potencia _____	7
	Definición de presión _____	7
	Codificación bombas y motores con válvulas integradas _____	8
	_____	11
	Combinaciones de eje-tapa más comunes _____	11
	Ejes motrices _____	12
	Tapas frontales _____	14
	Tapas y ejes con configuración 12GLA - 6GLA _____	16
	Tomas _____	17
	Bombas simples y motores (GLA/MGLA) _____	18
	Ejemplos de configuración y dimensiones _____	19
	Bombas múltiples _____	21
	Dimensiones generales _____	22
	_____	23
	Características generales _____	23
	Información técnica _____	23
	Sentido de rotación _____	23
	Fórmulas más usadas _____	24
	Partes de un motor _____	24
	Recomendaciones de instalación _____	24
	_____	25
	Datos técnicos motor MGLA _____	25
	Datos técnicos motor MGLAN _____	25
	_____	26
	_____	27
	Gráfica de caudales, rendimientos y potencia _____	29
	Diagrama del rendimiento volumétrico a 1500 R.P.M _____	29
	_____	30
	Válvula limitadora para baja presión _____	30
	Válvula limitadora _____	31
	Válvula aspiración-retención _____	32
	_____	33

Características generales

Las bombas de engranajes Roquet ofrecen:

- Alta eficiencia gracias a la especialización en sus procesos de fabricación.
- Compensación axial mediante cojinetes flotantes.
- Cojinetes antifricción de alta calidad para bombas de engranajes.
- Cuerpo de aluminio o de fundición.
- Tapas delanteras y traseras de fundición gris.
- Juntas de NBR en su versión estándar.
- Opción de juntas de FKM para altas temperaturas.
- Todo nuestro producto ha sido sometido a ensayos.
- Opción de crear bombas múltiples combinando los diferentes modelos Roquet.
- Diferentes opciones de montaje de bombas múltiples: con cámaras unidas (estándar), con cámaras y aspiraciones unidas o con cámaras separadas.
- Tapas posteriores con válvulas integradas.

Información técnica

Rango de cubicaje	18 – 56 cm ³ /rev
Ejes, tapas y tomas	Según normativas europeas, alemanas y americanas
Sentido de rotación	Horario, antihorario y reversible
Rango de presión en la toma de aspiración	0,7 – 1,5 bar (presión absoluta)
Fluido	Aceite mineral - ISO 6743 tipo HM, HV o HG
Viscosidad	Viscosidad de trabajo recomendada 20-80 cSt (mm ² /s) Máxima viscosidad permitida en arranque 800 cSt (mm ² /s)
Temperatura de trabajo del aceite	Temperatura recomendada 50 °C – Material NBR (-30/+80 °C) FKM (-20/+110 °C)
Grado de limpieza del aceite	ISO 4406 22/19/16

Sentido de rotación

Dirección de rotación definida mirando la tapa frontal de la bomba.

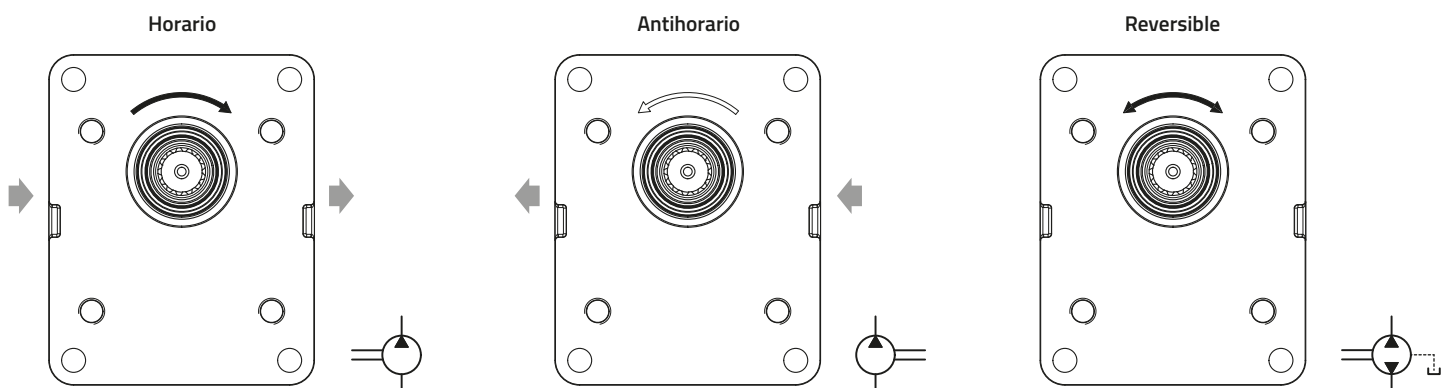

Fórmulas más usadas

$$v = \frac{Q}{6 \cdot A} \quad [\text{m/s}]$$

$$Q = \frac{V \cdot n \cdot \eta_{\text{vol}}}{1000} \quad [\text{l/min}]$$

$$M = \frac{V \cdot \Delta p}{62,8 \cdot \eta_{\text{hm}}} \quad [\text{N} \cdot \text{m}]$$

$$P = \frac{Q \cdot \Delta p}{600 \cdot \eta_t} \quad [\text{kW}]$$

v = velocidad del fluido [m/s]

Q = caudal bomba [l/min]

A = sección conducto [cm²]

V = cilindrada bomba [cm³/rev]

n = velocidad rotación [rev/min]

Δp = diferencial presión [bar]

M = par de arrastre necesario [N · m]

P = potencia de arrastre necesaria [kW]

η_{vol} = rendimiento volumétrico ($\approx 0,95$) [%]

η_{hm} = rendimiento hidromecánico ($\approx 0,89$) [%]

η_t = rendimiento total ($\approx 0,85$) [%]

Partes de una bomba

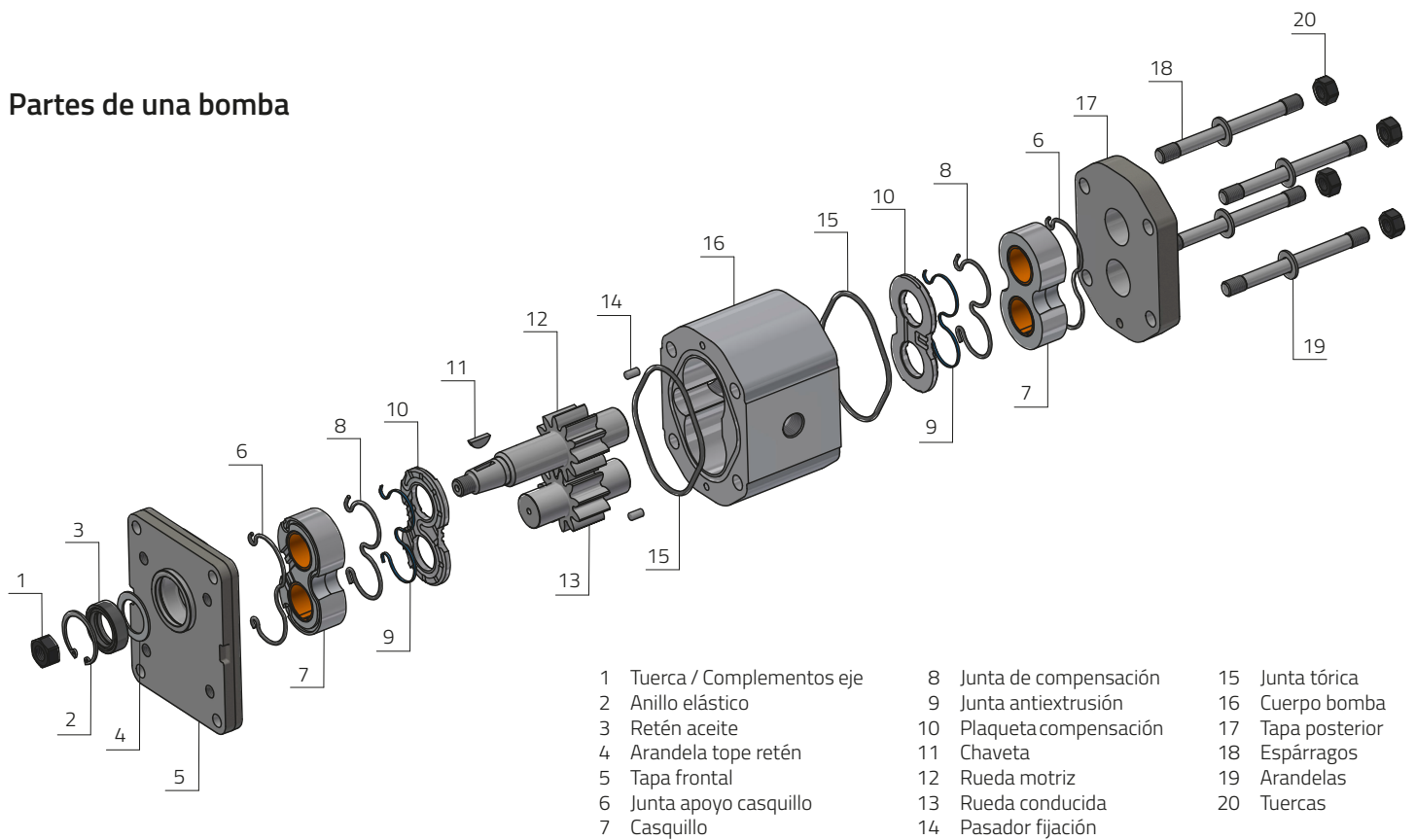

Recomendaciones de instalación

- Evitar cargas radiales y axiales en el eje de la bomba para no reducir su vida útil.
- Los ejes de la bomba y del motor deben estar alineados para evitar estos esfuerzos.
- Se recomienda el uso de acoplamientos elásticos.
- Evitar velocidades de rotación inferiores a las indicadas en la sección "Datos técnicos".
- Evitar arranques de la bomba bajo carga a bajas temperaturas.
- En el arranque, purgar toda la instalación para un correcto llenado.
- Se recomienda la instalación sumergida.
- En caso de pintar la bomba, se debe proteger la zona del retén y eje motriz para evitar posibles fugas de aceite.
- En las bombas reversibles, siempre que sea posible, se recomienda conectar el drenaje directamente a tanque.

Versiones

Versión estándar (cámaras unidas)

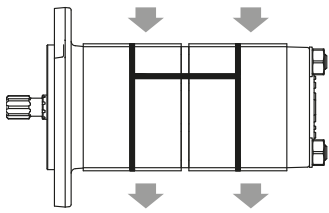

Permite mezclar el aceite entre cámaras.

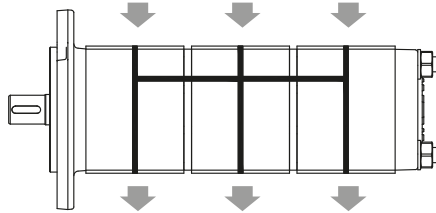

Referencia

· (Sin código).

Versión de aspiraciones unidas (cámaras unidas)

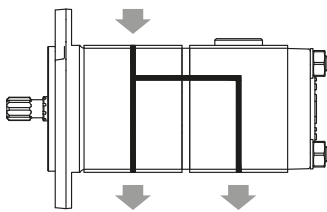

Diseñadas para utilizar menos entradas.

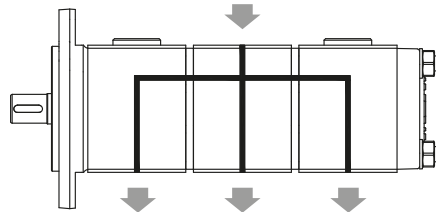

- C11 (cámaras unidas con entrada en aspiración 1).

- C12 (cámaras unidas con entrada en aspiración 2).

Versión con cámaras separadas

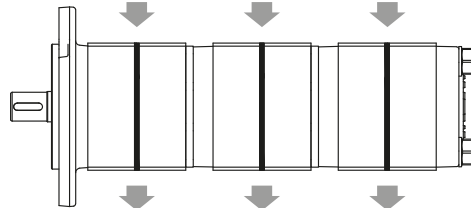
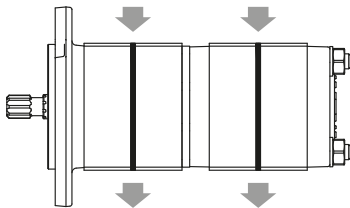

· SS (cámaras separadas).

Nota: La longitud total y las tapas intermedias de esta versión difieren respecto a las dos anteriores.

Pares de arrastre

Pares de arrastre entre bombas

GLA+GLA - Cámaras unidas estándar

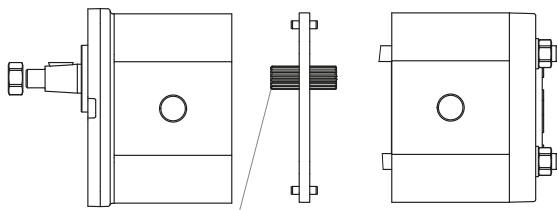

GLA+GLA - Cámaras separadas

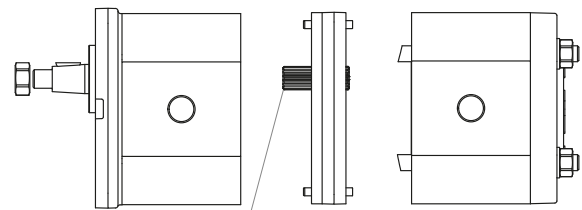

GLA+G - Cámaras unidas estándar

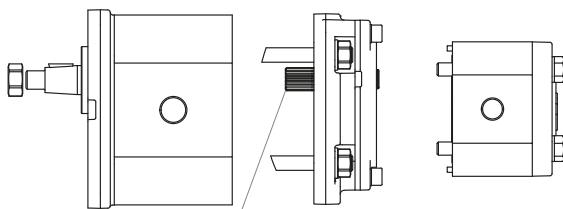

GLA+G - Cámaras separadas

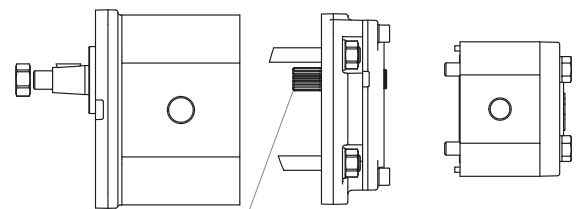

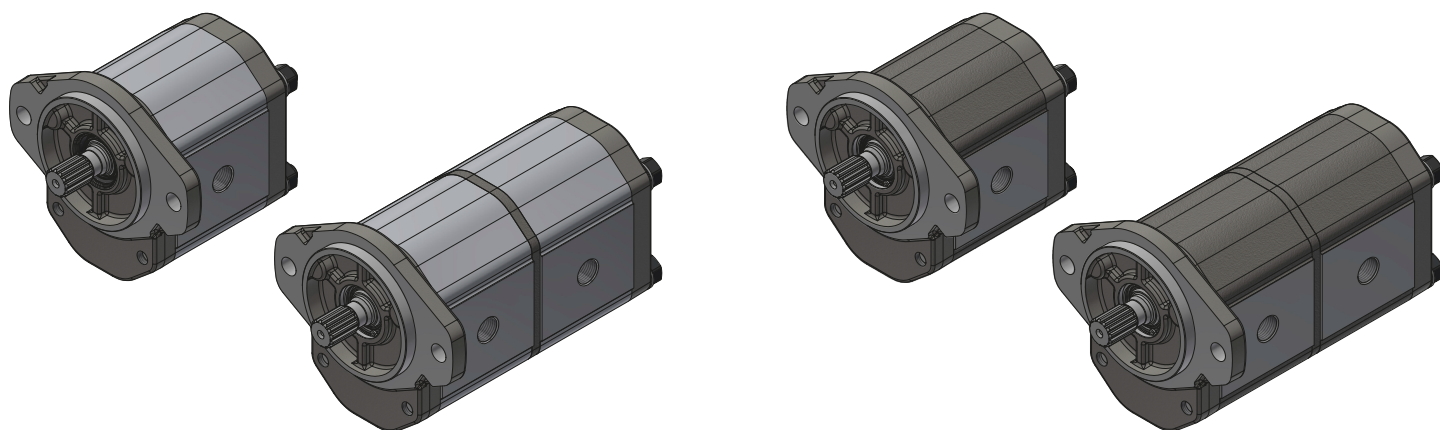

Datos bomba GLA (cuerpo aluminio)

Cilindrada	cm ³ /v-cc/rev (in ³ /rev)	18 (1,10)	24 (1,46)	30 (1,83)	36 (2,20)	44 (2,69)	50 (3,05)	56 (3,42)
Presión máx. continua	bar (PSI)	250		225		200	185	175
Presión máx. intermitente	bar (PSI)	275		250		225	210	200
Presión máx. pico	bar (PSI)	285		260		235	220	210
R.P.M. a presión continua		2500		2300		2200		
R.P.M. máximas		3000		2800		2600		
Mínimas R.P.M. Según presión	100 bar (1450 PSI)	500						
	175 bar (2540 PSI)	800		700		600		
	250 bar (3625 PSI)	1500		900		-	-	

Nota: Estos datos han sido obtenidos con conexiones en brida.

Datos bomba GLAN (cuerpo fundición)

Cilindrada	cm ³ /v-cc/rev (in ³ /rev)	18 (1,10)	24 (1,46)	30 (1,83)	36 (2,20)	44 (2,69)	50 (3,05)	56 (3,42)
Presión máx. continua	bar (PSI)	300		275		250	230	215
Presión máx. intermitente	bar (PSI)	325		300		275	255	240
Presión máx. pico	bar (PSI)	335		310		285	265	250
R.P.M. a presión continua		2500		2300		2200		
R.P.M. máximas		3000		2800		2600		
Mínimas R.P.M. Según presión	100 bar (1450 PSI)	500						
	175 bar (2540 PSI)	800		700		600		
	250 bar (3625 PSI)	1500		900		-	-	

Nota: Para toda bomba reversible (GLA y GLAN), la presión máxima es 250 bar (3600 psi), a excepción de aquellos caudales cuya presión sea más baja.

Nota: La definición de los intervalos de presión se encuentran representados en la página 7.

Gráfico de caudales, rendimientos y potencias según cilindrada

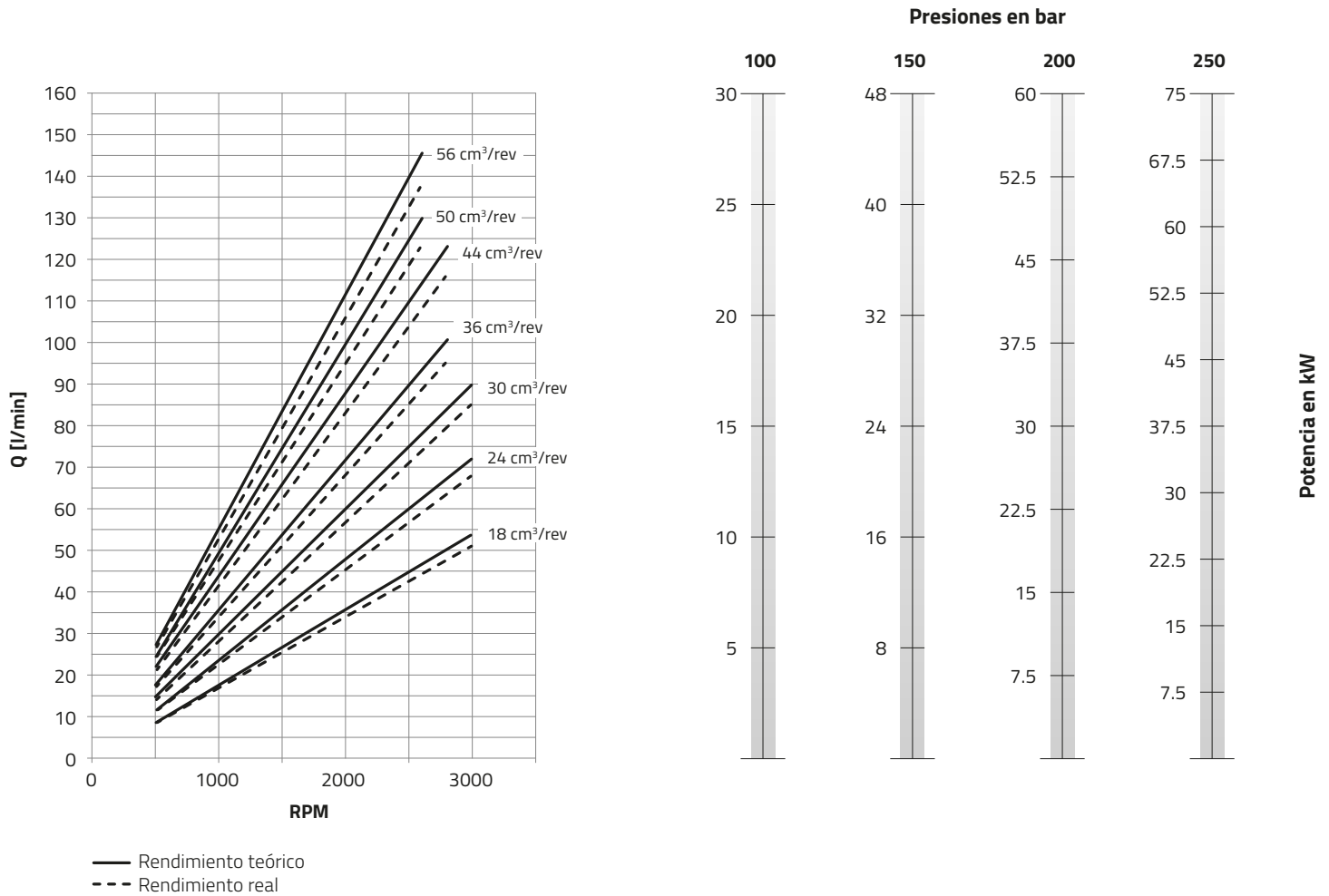

NOTA: Estos diagramas han sido obtenidos con un aceite de viscosidad cinemática de 32 cSt.

Definición de presión

Las tablas de características técnicas muestran 3 niveles máximos de presión a las que puede trabajar una bomba:

- P_1, t_1 – Presión máxima continua ———
- P_2, t_2 – Presión máxima intermitente - - -
- P_3, t_3 – Pico de presión máxima ······

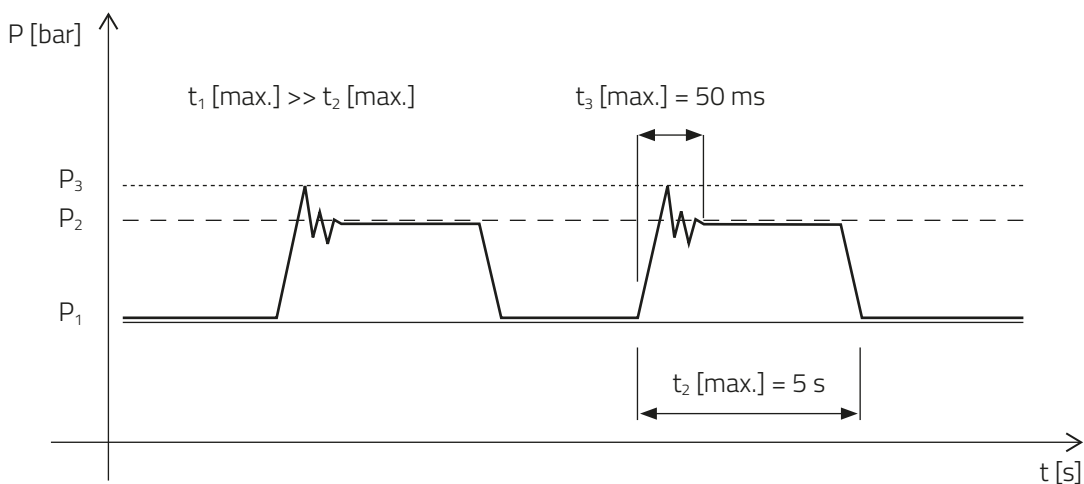

Sistema de codificación								Características opcionales			
1	GLA	36C	D	E	10	R	/	V	42	T***	-***
Tipo								Código			
1	Sin polea							V	Juntas y retén de FKM (Vitón)		
2	Con polea							RV	Solo retén FKM (Vitón)		
6	Bomba con eje estriado DIN 5462 para montaje en ZF con cojinete de apoyo y retén							ID	Drenaje interno		
12	Bomba con eje estriado DIN 5462 con doble retén y fuga exterior										
Modelo								Variantes con válvulas			
GLA	Simple – Cuerpo aluminio							VA	Válvula de aspiración		
GLAN	Simple – Cuerpo fundición							V@	Válvula limitadora		
GLL	Múltiple (GLA+GLA)							VBP@	Válvula limitadora para baja presión		
GLLN	Múltiple (GLAN+GLAN)										
GLD	Múltiple (GLA+G)										
GLDN	Múltiple (GLAN+GN)										
Cubicaje bomba [cm³/rev] y [in³/rev]								Tipo de cámaras			
18C	18,0	1,10					CI@	Cámaras unidas (Estándar)			
24C	27,0	1,65					SS	Cámaras y apiraciones unidas			
30C	30,0	1,83									
36C	36,0	2,20									
44C	44,0	2,69									
50C	50,0	3,05									
56C	56,0	3,42									
Sentido de giro								Formas conexión tomas			
D	Horario							R	Rosca BSP		
I	Antihorario							F	Estándar alemán		
R	Reversible							B	Estándar europeo		
								S	Rosca SAE		
								M	SAE estándar J518		
								T	Tomas posteriores - BSP		
								U	Tomas posteriores - SAE		
Forma eje motriz								Tipo de tapa			
C	Cilíndrico Ø24							09	SAE B - 2 tornillos		
D	DIN 5463 - 6 dientes							10	Estándar europeo		
E	Cónico europeo 1:8							19	2 tornillos (sin retén)		
G	SAE B - 13 dientes							23	Estándar alemán		
H	SAE B cilíndrico Ø22,22							90	SAE A - 2 tornillos		
J	Cónico alemán 1:5							00	Bombas múltiples		
W	Fresado Ø27										
X	DIN 5462 - 8 dientes										
Q	Bombas múltiples - (SS)										
Z	Bombas múltiples - (CI)										

Ejemplo referencia comercial bomba múltiple GLL

1	GLL	36C	-	24C	D	G	09	R	-	CI1
Sin polea	Bomba GLL (GLA+GLA)	Cubicaje de la bomba GLA-1 [cm ³ /rev]		Cubicaje de la bomba GLA-2 [cm ³ /rev]	Sentido de giro: derecha	Forma eje: G	Tapa tipo: 09	Conexión tipo: R	Aspiraciones unidas (Cuerpo 1)	CI1

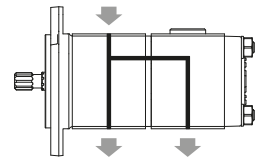

Ejemplo referencia comercial bomba múltiple GLD

1	GLD	36C	-	15C	D	G	09	R	-	SS
Sin polea	Bomba GLD (GLA+G)	Cubicaje de la bomba GLA [cm ³ /rev]		Cubicaje de la bomba G [cm ³ /rev]	Sentido de giro: derecha	Forma eje: G	Tapa tipo: 09	Conexión tipo: R	Cámaras separadas	SS

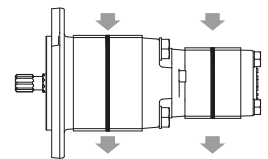

Codificación bombas y motores con válvulas integradas

Contactar con el departamento comercial para otras configuraciones.

Válvula limitadora

Modelo precintable y taraje estándar

Rango de taraje

V11	Tarada a 80 bar (5-80 bar)
V12	Tarada a 160 bar (85-175 bar)
V13	Tarada a 200 bar (180-250 bar)

Modelo con precinto y taraje específico

Rango de taraje

V41T***	5-80 bar
V42T***	85-175 bar
V43T***	180-250 bar

En la válvula limitadora con precinto, los caracteres *** se deben sustituir por la presión de taraje (3 dígitos) de la válvula limitadora. Ver presión mínima de taraje (página 31).

Ejemplo 1: 1GLA24CDE10R/V12

Ejemplo 2: 1GLA36CDE10R/V41T060

Válvula de aspiración - retención

VA

Ver diagrama presión - caudal (página 32).

Ejemplo: 1GLA24CDE10R/VA

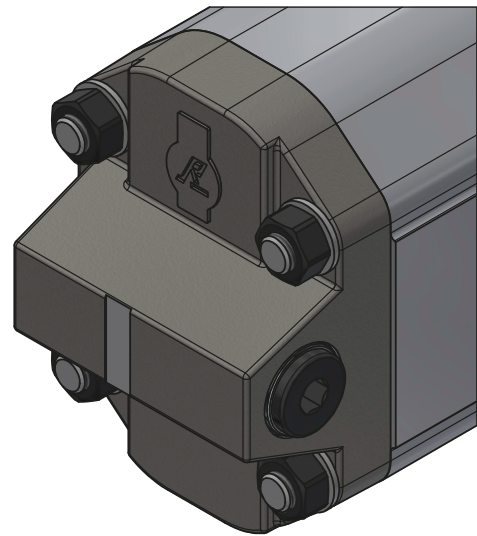

Válvula limitadora para baja presión

VBPT**



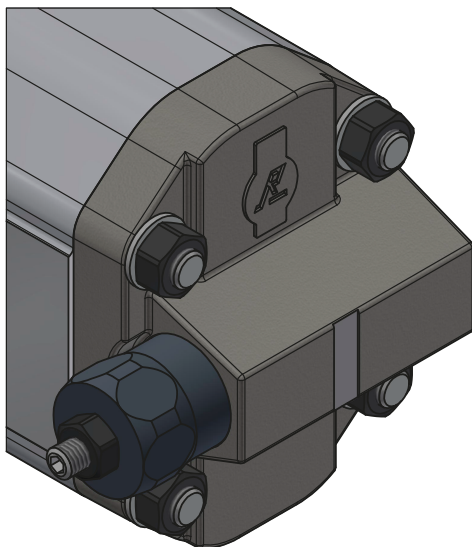

Los caracteres ** se deben sustituir por la presión de taraje (2 dígitos). Ver presión mínima de taraje (página 30).

Ejemplo: 1GLA24CDE10R/VBPT14

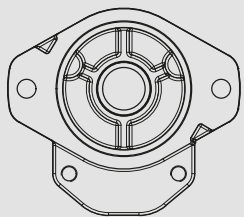
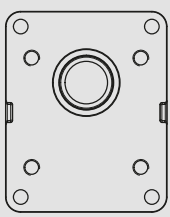
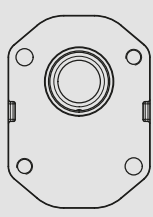
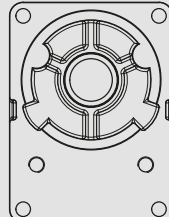
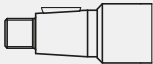
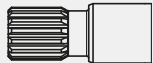
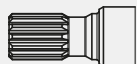

Combinaciones eje-tapa más comunes

En la tabla inferior solo se indican las combinaciones más comunes. Contactar con el departamento comercial para otras combinaciones.

	09	10	19	23
	 <p>SAE B – 2 tornillos</p>	 <p>Europea</p>	 <p>Alemana – 2 tornillos</p>	 <p>Alemana</p>
<p>E</p>  <p>Cónico europeo 1:8</p>		E10		
<p>F</p>  <p>SAE B-B – 15 dientes</p>	F09			
<p>G</p>  <p>SAE B – 13 dientes</p>	G09			
<p>H</p>  <p>SAE B – Ø22,22 cilíndrico</p>	H09			
<p>J</p>  <p>Cónico alemán 1:5</p>				J23
<p>W</p>  <p>Fresado</p>			W19	

Ejes motrices

Para otros tipo de eje contactar con el departamento comercial.

NOTA: Las longitudes de los ejes se dan respecto la cara A de las tapas (ver páginas 14 y 15).

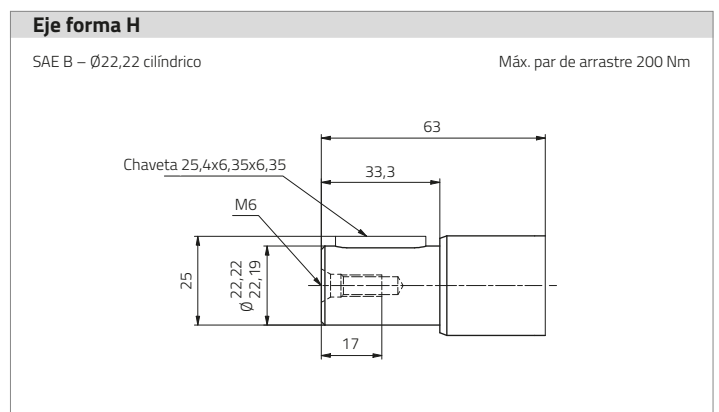
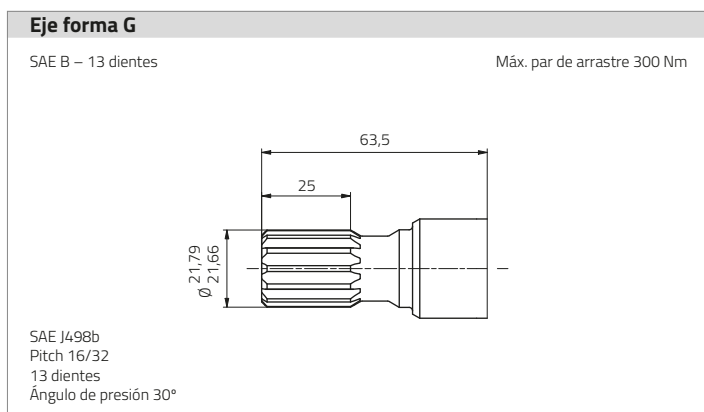
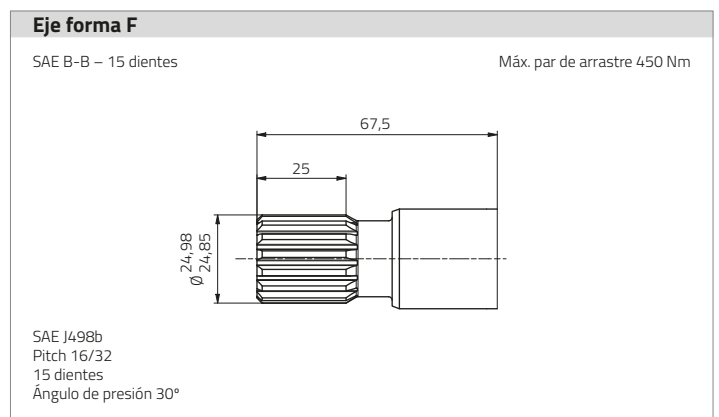
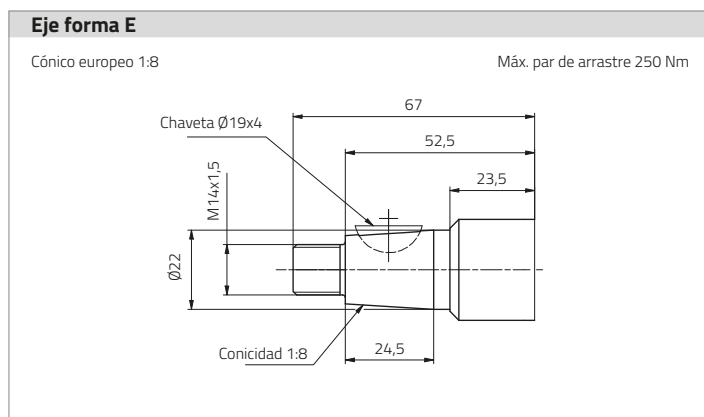
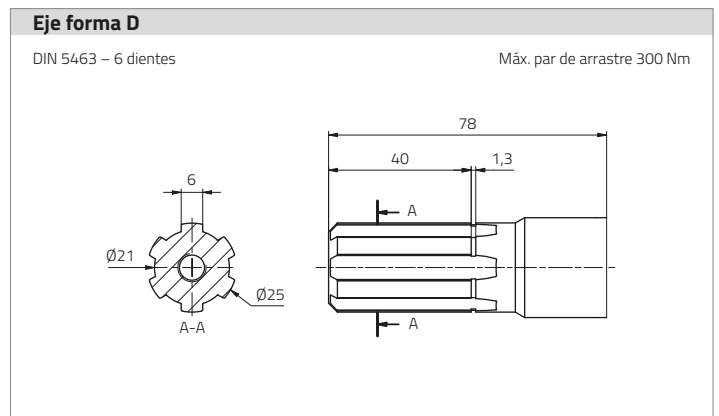
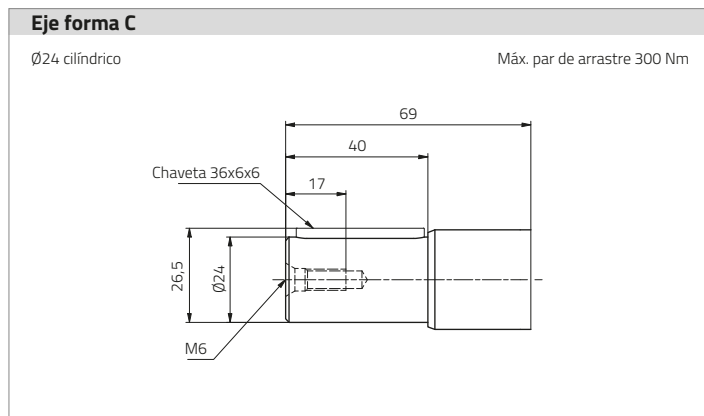
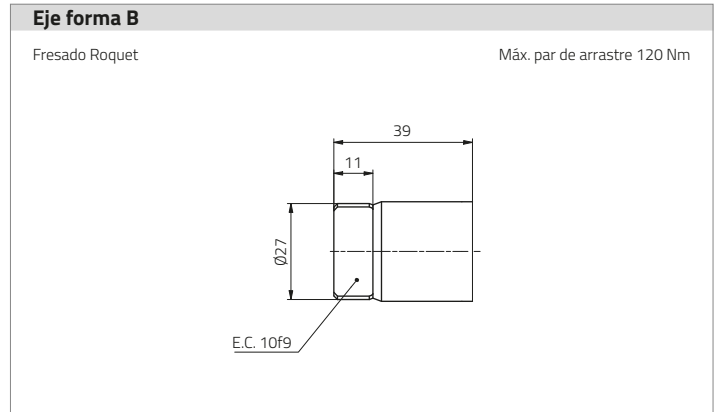
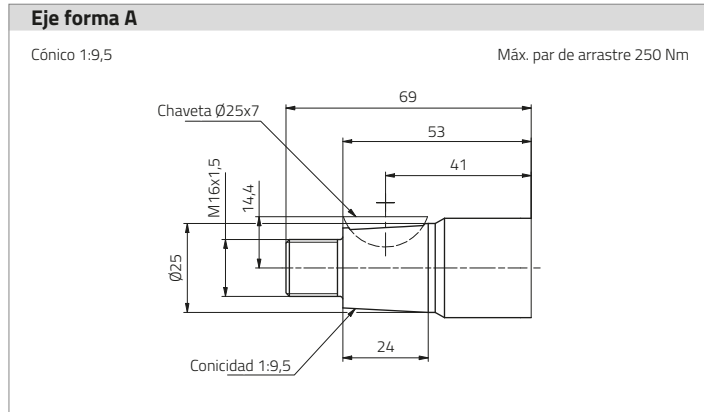

Ejes motrices

Para otros tipo de eje contactar con el departamento comercial.

NOTA: Las longitudes de los ejes se dan respecto la cara A de las tapas (ver páginas 14 y 15).

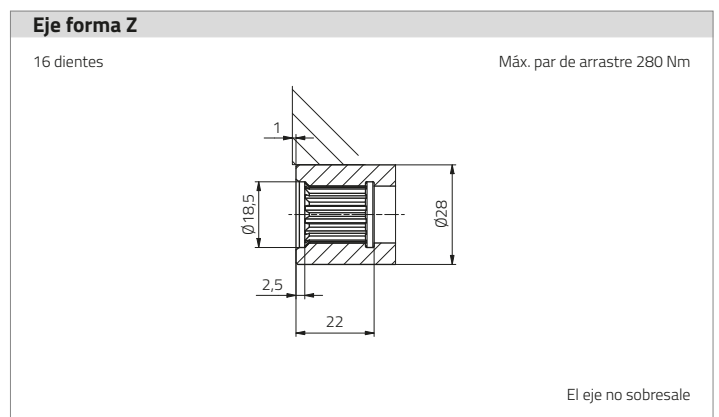
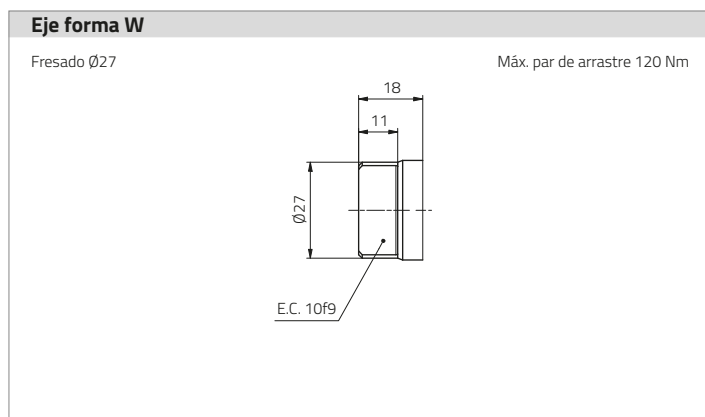
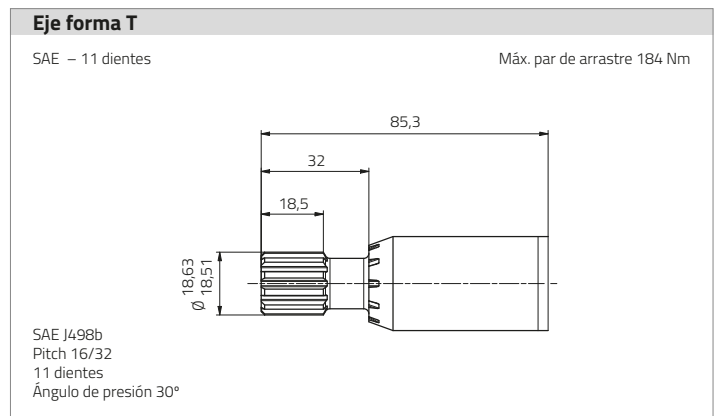
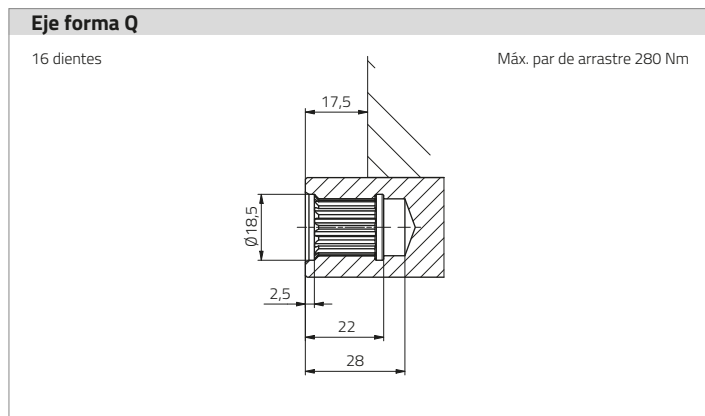
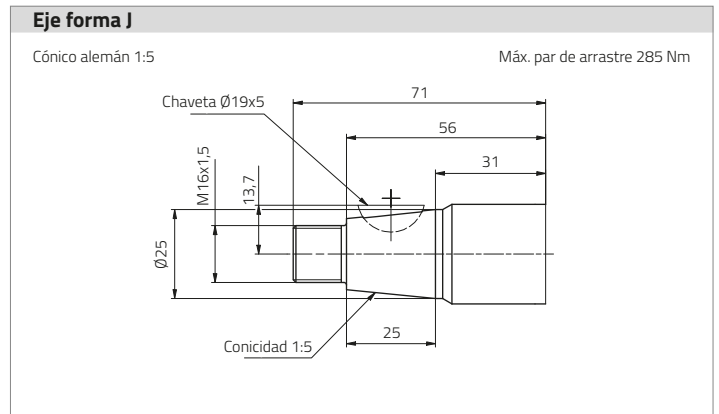
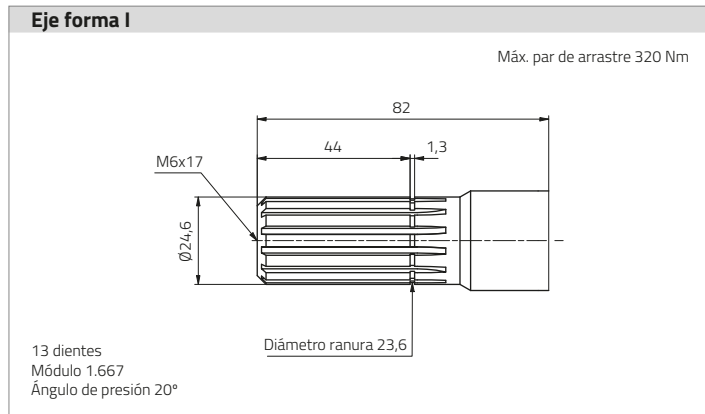

Tapas frontales

Para otras tapas contactar con el departamento comercial.

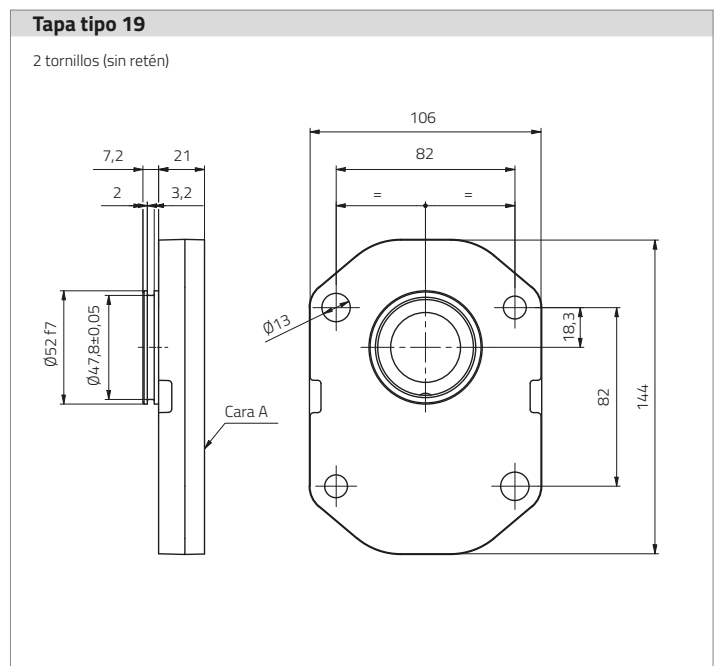
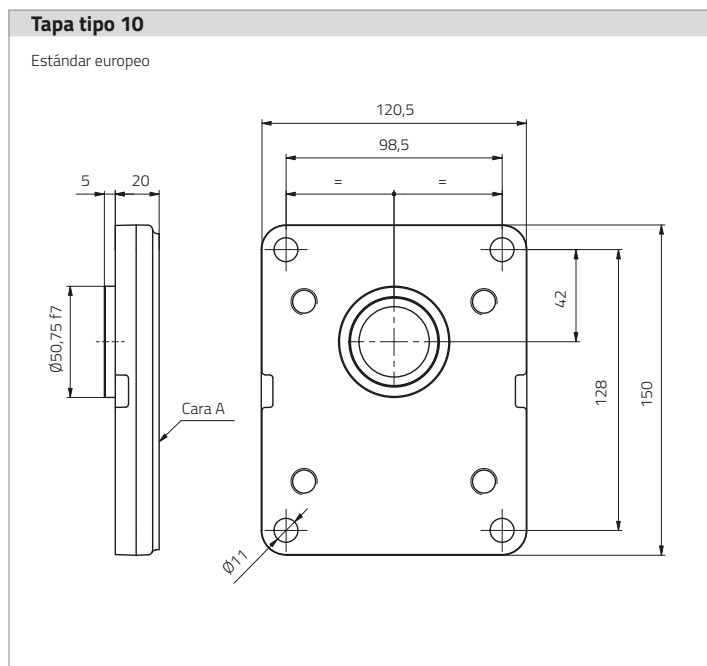
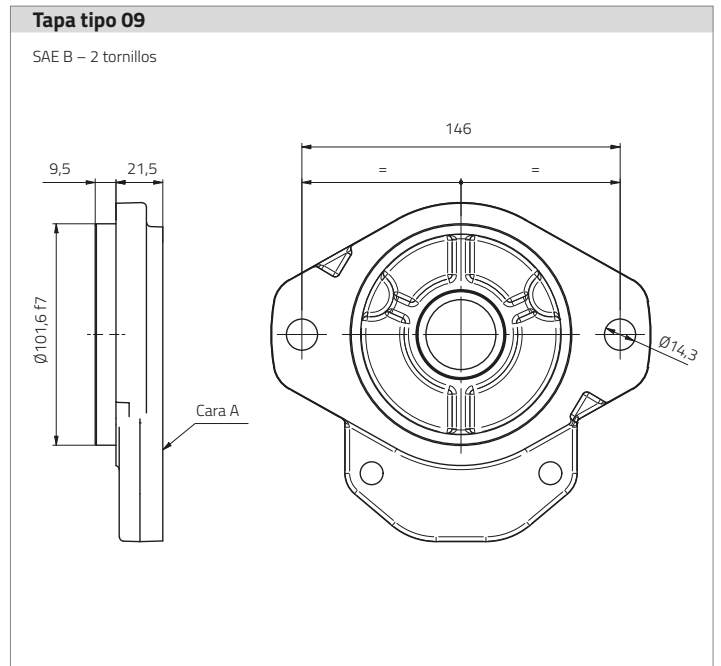
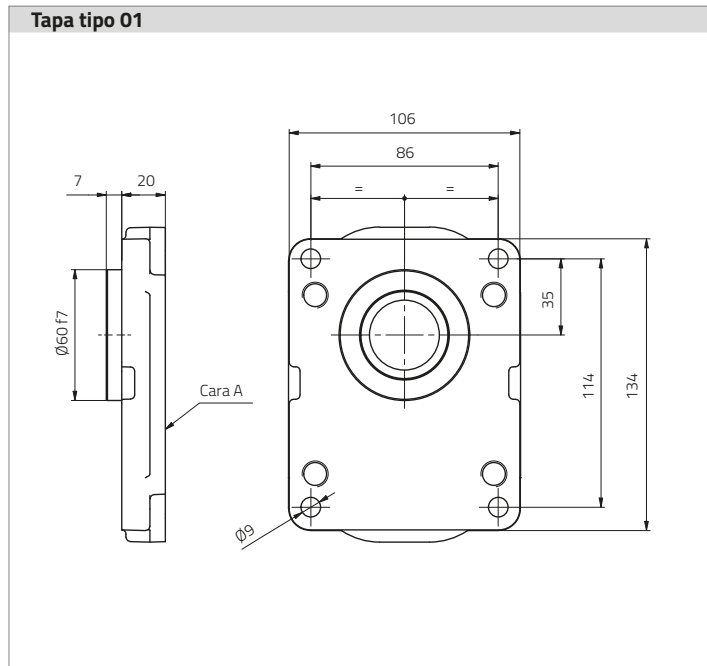

Tapas frontales

Para otras tapas contactar con el departamento comercial.

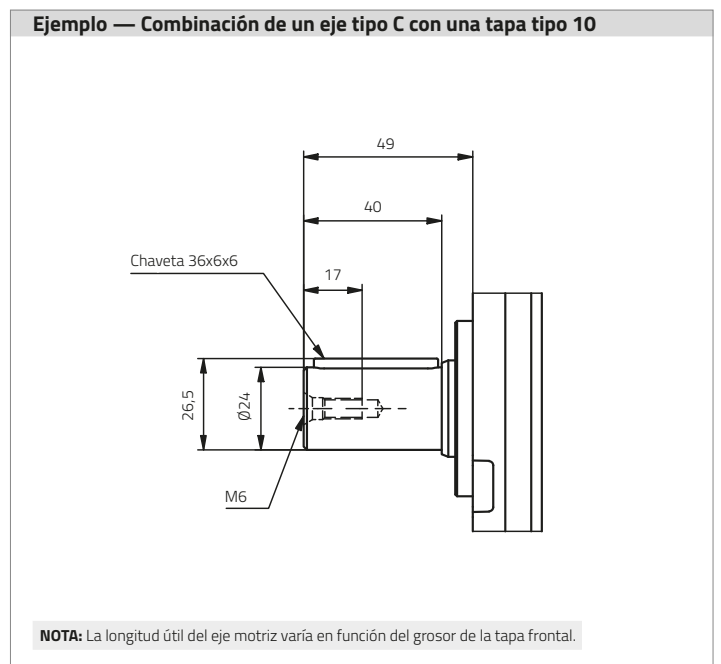
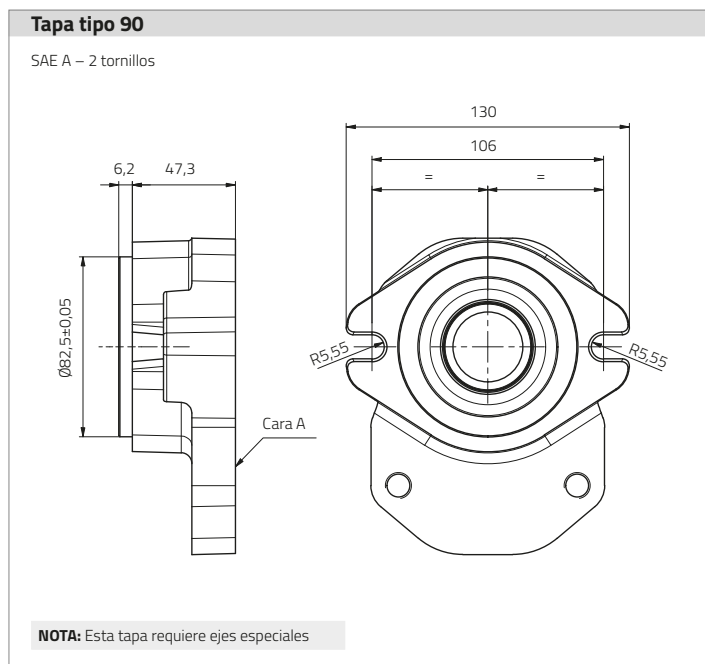
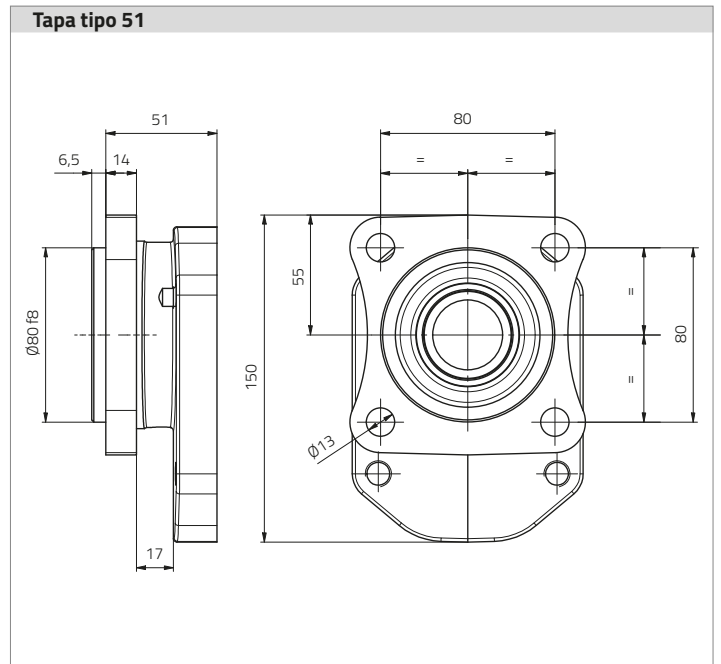
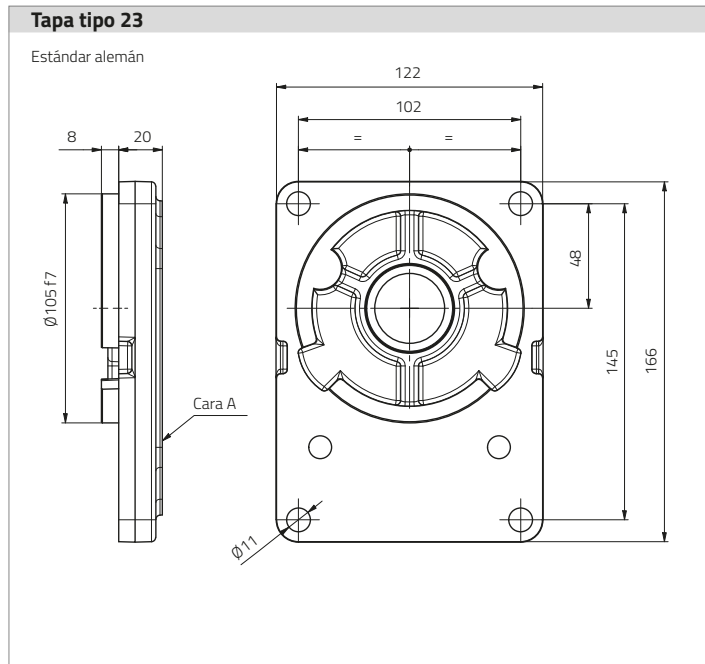

Tapa y eje con configuración 12GLA

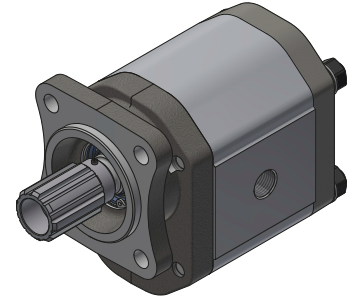
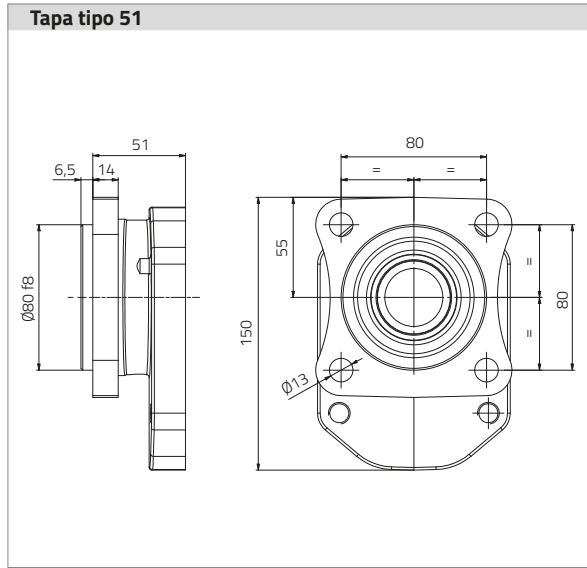
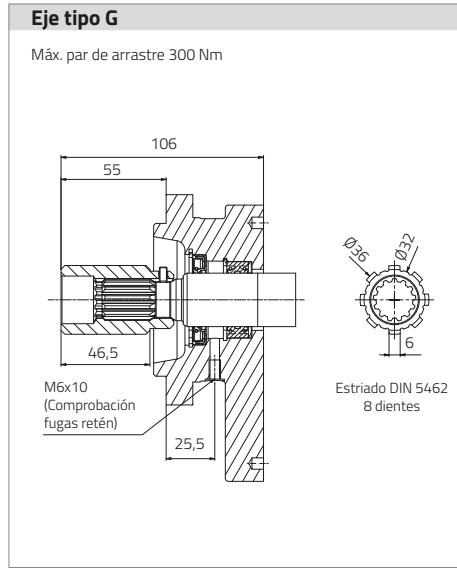

Tapa y eje con configuración 6GLA

Carga radial máxima 275 daN — Carga axial máxima 275 daN

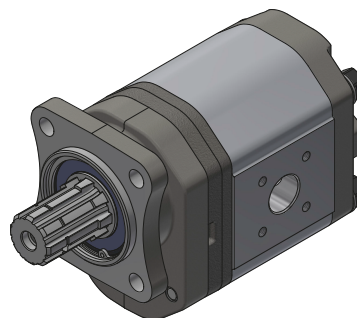
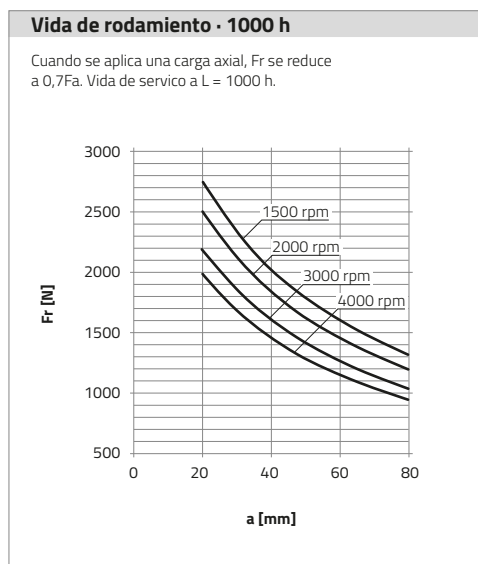
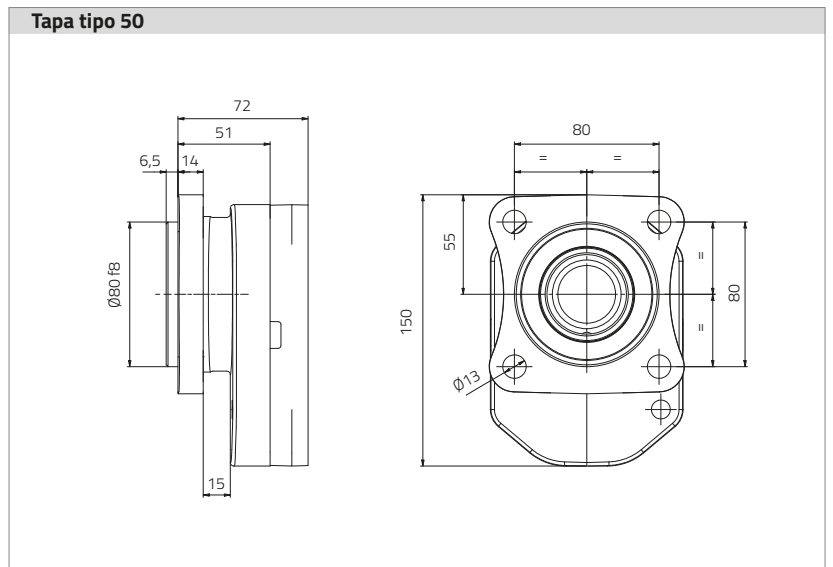
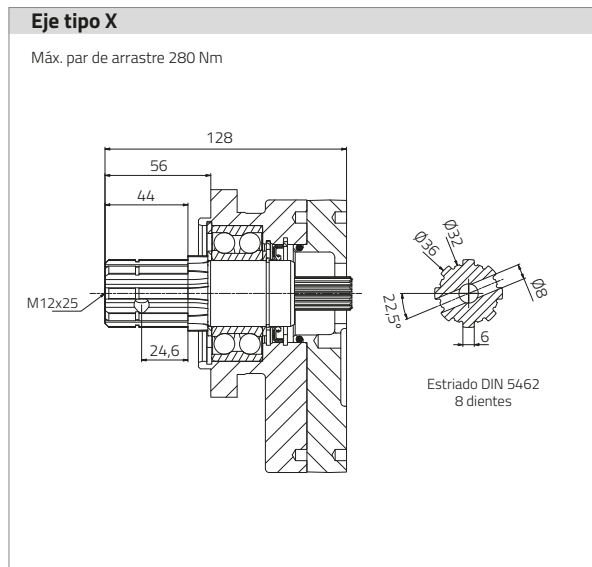

NOTA: La cota "a" hace referencia a la distancia entre la fuerza aplicada Fr y la tapa frontal.

Tomas

Tomas laterales

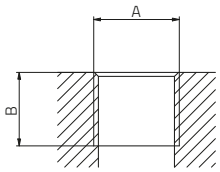

Tomas R	1 sentido de rotación				Reversible	
	Aspiración		Presión			
	A	B	A	B	A	B
Cubicaje [cm ³ /rev]						
18 ... 36	3/4" BSP	18	1/2" BSP	16	3/4" BSP	18
44 ... 56	1" BSP	18,5	3/4" BSP	18	1" BSP	18,5

Dimensiones según ISO 1179-1

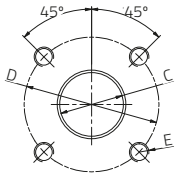

Tomas F	1 sentido de rotación						Reversible		
	Aspiración			Presión					
	C	D	E	C	D	E	C	D	E
Cubicaje [cm ³ /rev]									
18 ... 56	26	55	M8	19	55	M8	26	55	M8

Tomas con brida - Estándar alemán

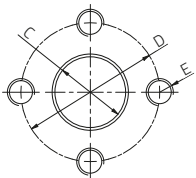

Tomas B	1 sentido de rotación						Reversible		
	Aspiración			Presión					
	C	D	E	C	D	E	C	D	E
Cubicaje [cm ³ /rev]									
18	19	40	M8	19	40	M8	19	40	M8
24 ... 56	26	51	M10	19	40	M8	26	51	M10

Tomas con brida - Estándar europeo

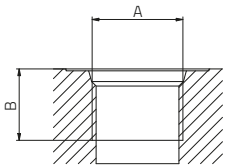

Tomas S	1 sentido de rotación				Reversible	
	Aspiración		Presión			
	A	B	A	B	A	B
Cubicaje [cm ³ /rev]						
18 ... 44	1 5/8"-12 UN	19	1 5/16"-12 UN	19	1 5/16"-12 UN	19
50 ... 56	1 7/8"-12 UN	19	1 5/8"-12 UN	19	1 5/8"-12 UN	19

Dimensiones según ISO 11926-1

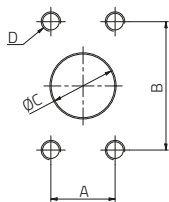

Tomas M	1 sentido de rotación								Reversible			
	Aspiración				Presión							
	A	B	C	D	A	B	C	D	A	B	C	D
Cubicaje [cm ³ /rev]												
18 ... 30	30,2	58,7	32	M10	22,2	47,6	19	M10	26,2	52,4	26	M10
36 ... 56					26,2	52,4	26	M10				

SAE estándar J518

Tomas posteriores

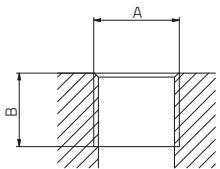

Tomas T	1 sentido de rotación + Reversible				Drenaje	
	Aspiración		Presión			
	A	B	A	B	A	B
Cubicaje [cm ³ /rev]						
18 ... 56	3/4" BSP	18	3/4" BSP	18	3/8" BSP	14

Dimensiones según ISO 1179-1

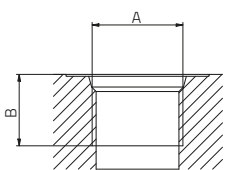

Tomas U	1 sentido de rotación				Reversible		Drenaje	
	Aspiración		Presión					
	A	B	A	B	A	B	A	B
Cubicaje [cm ³ /rev]								
18 ... 56	1 5/16"-12 UN	19	1 1/16"-12 UN	19	1 1/16"-12 UN	19	9/16"-18 UNF	14

Dimensiones según ISO 11926-1

Bombas simples y motores (GLA)

Tomas laterales

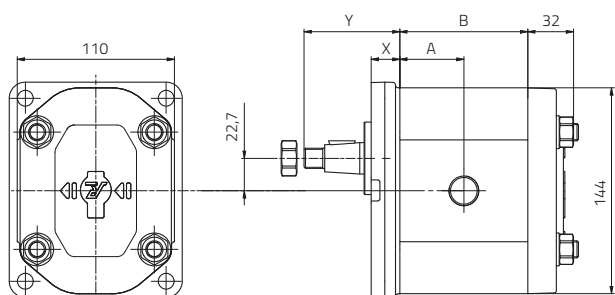

Un sentido de rotación

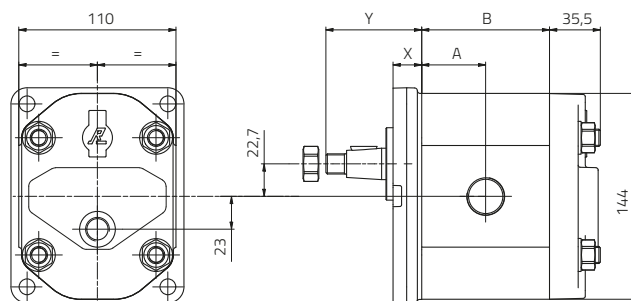

Reversible

Tomas posteriores

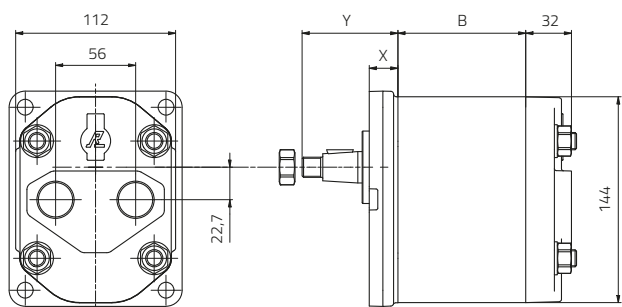

Un sentido de rotación

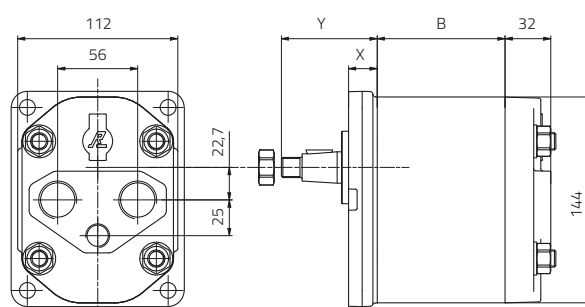

Reversible

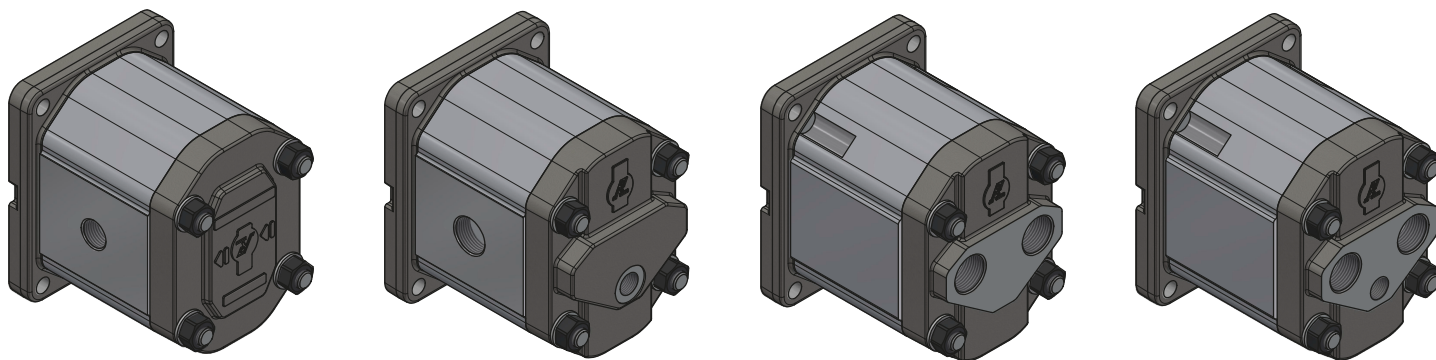

NOTA: Consultar dimensiones generales en el apartado de dimensiones (Pág. 22).

Ejemplos de configuración y dimensiones

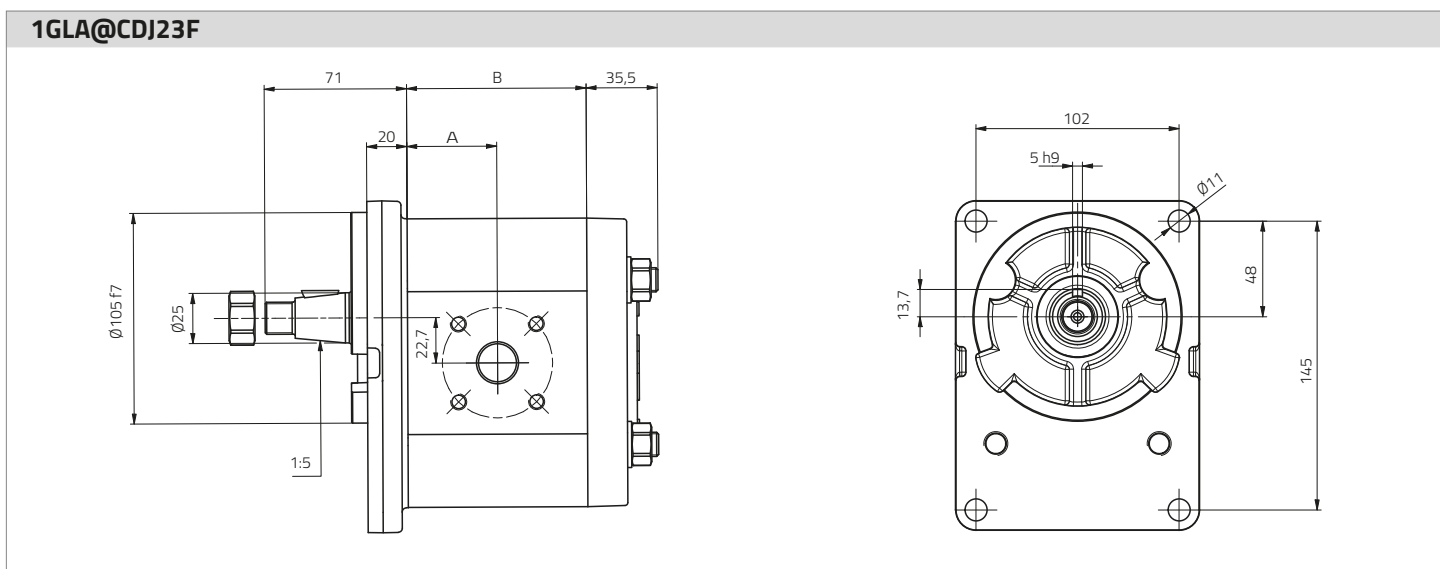
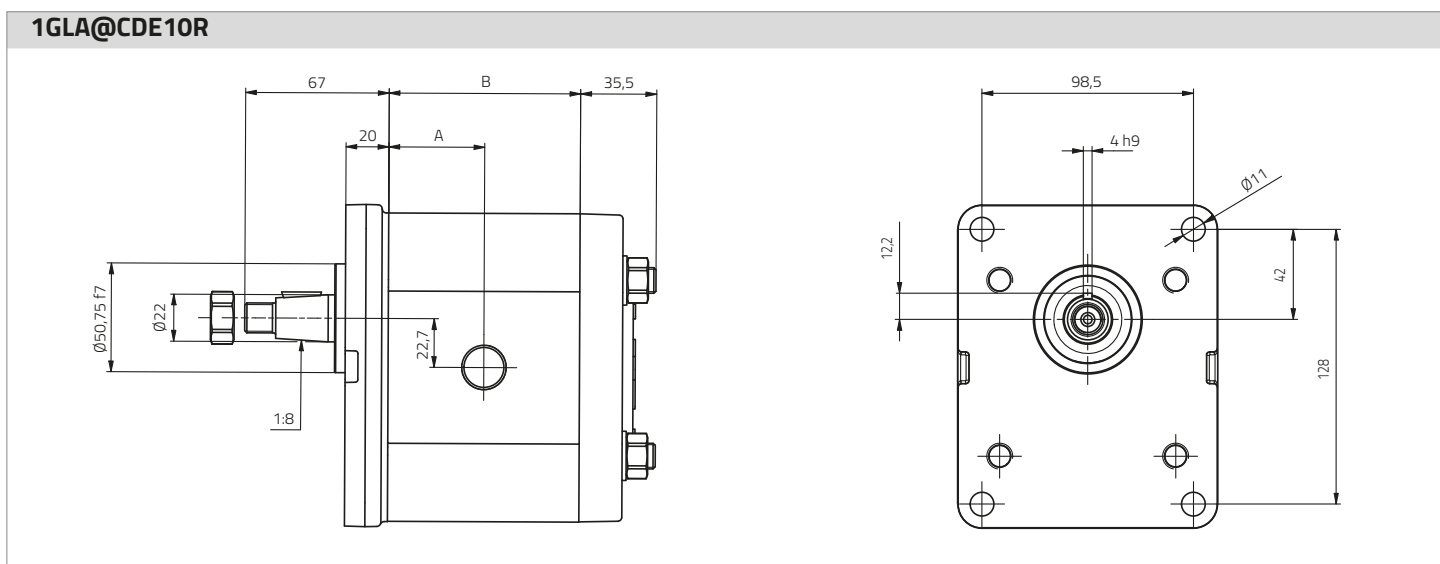
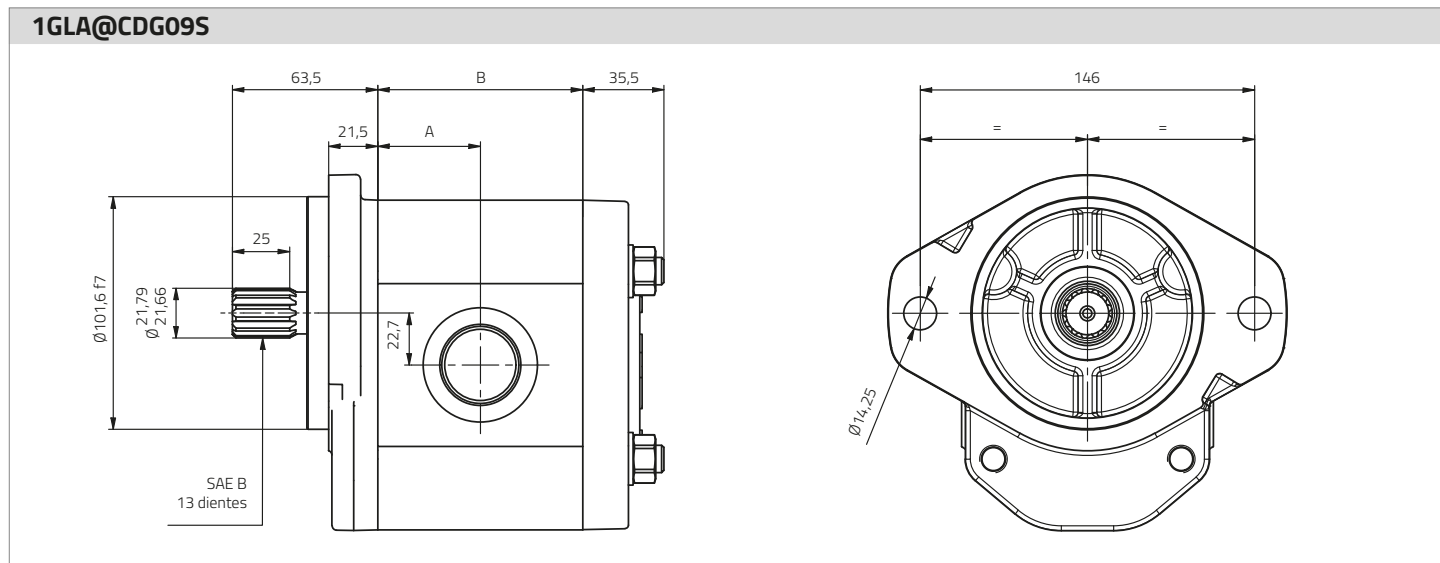

NOTA: Consultar dimensiones generales en el apartado de dimensiones (Pág. 22).

Ejemplos de configuración y dimensiones

1GLA@CDH09S

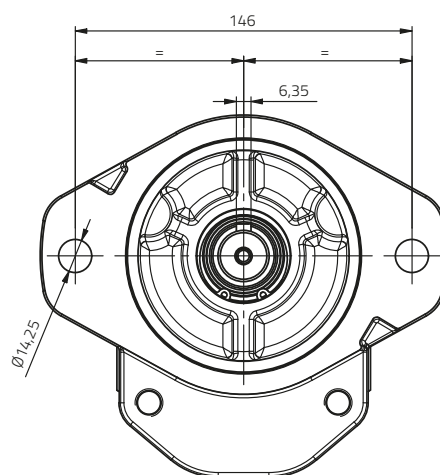
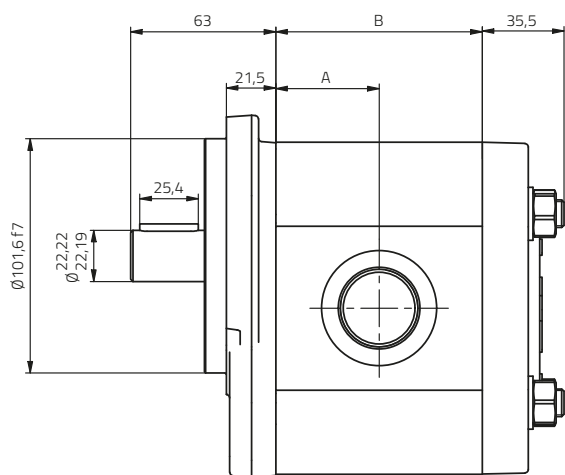

1GLA@CDZ00R

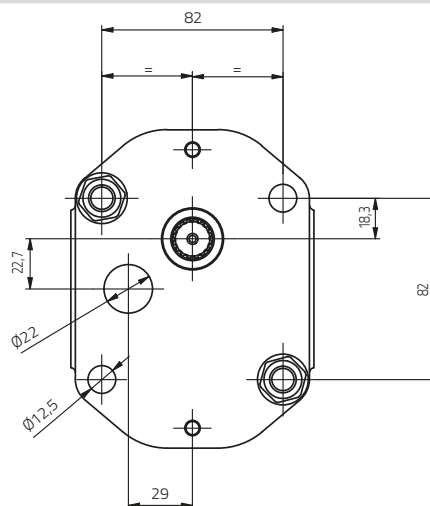
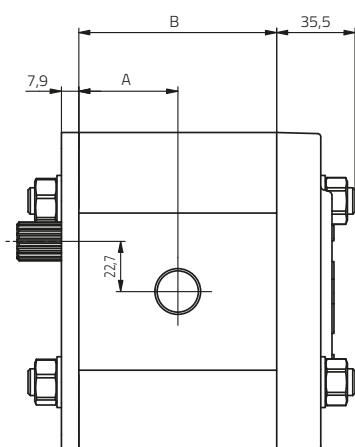

1GLA@CDQ00R

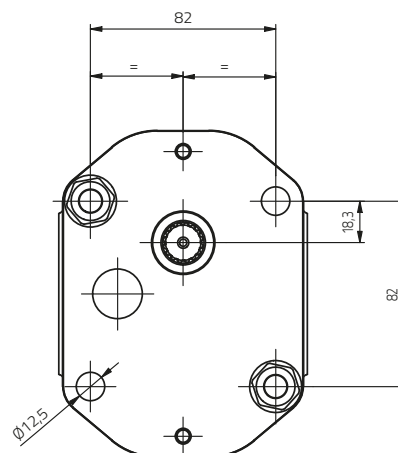
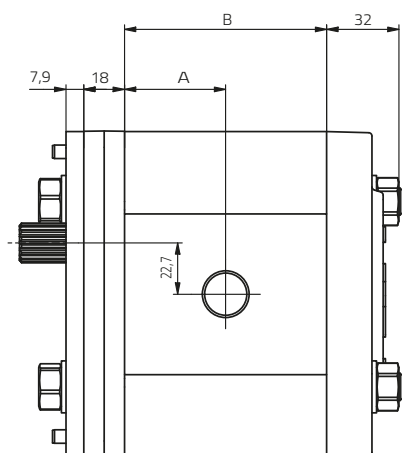

NOTA: Consultar dimensiones generales en el apartado de dimensiones (Pág. 22).

Bombas múltiples

Bomba GLA múltiple (GLL)

Estándar
Aspiraciones unidas

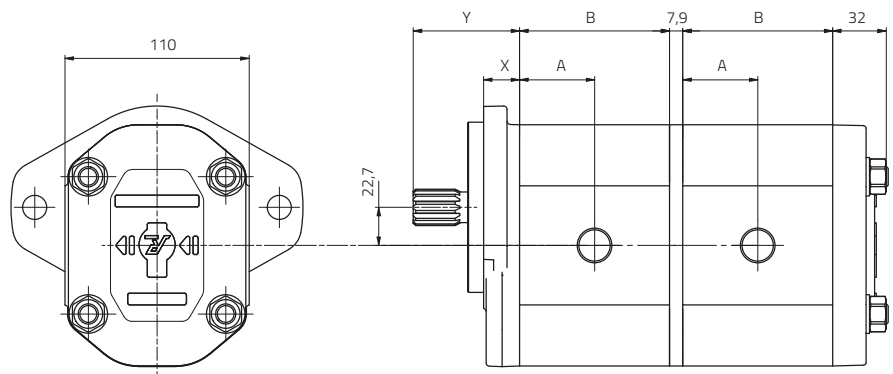

Bomba GLA múltiple (GLL)

Cámaras separadas

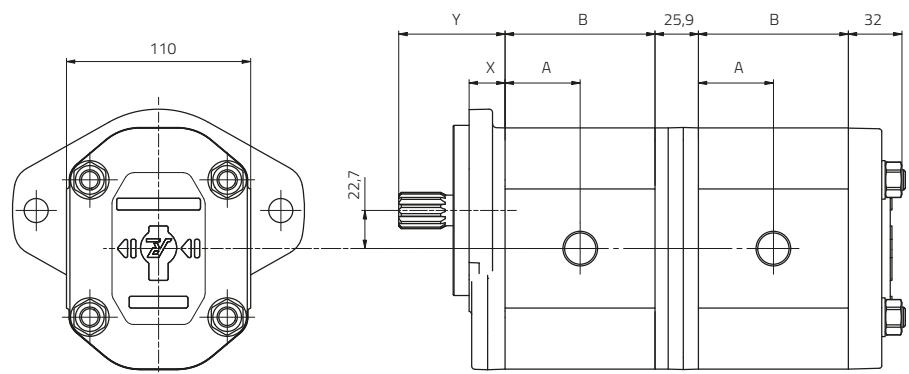

Bomba GLA múltiple (GLL)

Reversible

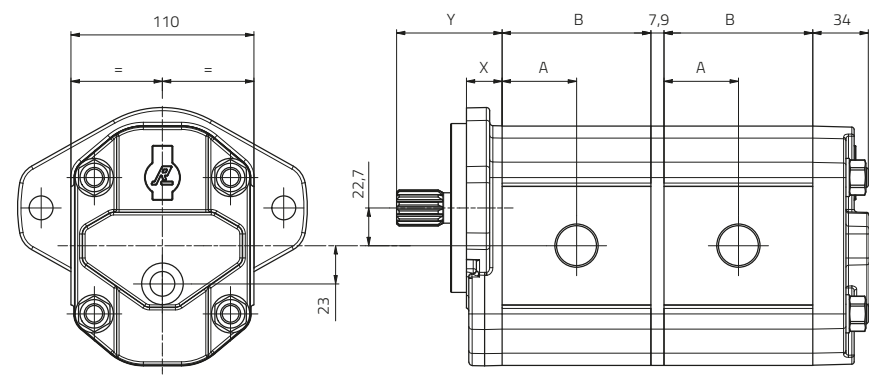

Bomba GLA-G múltiple (GLD)

Estándar
Aspiraciones unidas
Cámaras separadas
Reversible

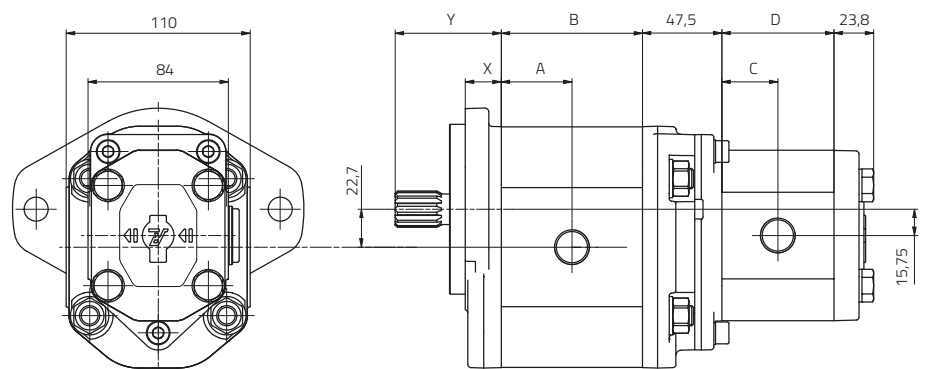

NOTA: Consultar dimensiones generales en el apartado de dimensiones (Pág. 22).

Dimensiones generales (GLA)

Desplazamiento [cm ³ /rev]	A	B	Peso (Kg)		Peso (Kg)		Tipo de tapa frontal	X [mm]	Tipo de eje		Y [mm]
			Ej. 1GLA@C@E10@	Ej. 1GLAN@C@E10@	Ej. 1GLA@C@Z00@	Ej. 1GLAN@C@Z00@					
18	37,3	74,5	7,5	10,2	5,7	8,5	01	20	A	69	
24	39,8	79,5	7,7	10,6	6,0	8,9	09	21,5	B	39	
30	42,3	84,5	8,0	11,0	6,2	9,3	10	20	C	69	
36	44,8	89,5	8,2	11,5	6,4	9,6	19	21	D	78	
44	48,0	96,0	8,5	12,0	6,7	10,2	23	20	E	67	
50	50,3	100,5	8,7	12,3	6,9	10,6	50	51	F	67,5	
56	52,8	105,5	8,9	12,8	7,2	11,0	90	47,3	G	63,5	
									H	63	
									I	82	
									J	71	
									Q	17,5	
									T	85,3	
									W	18	
									Z	1	

Dimensiones generales (G) para bombas múltiples GLD

Desplazamiento [cm ³ /rev]	C	D	Peso (Kg)	
			Ej. 1G@C@Q40@	Ej. 1GN@C@Q40@
4	23,4	46,8	2,9	3,8
6	25,2	50,3	3	4
8	26,8	53,5	3,1	4,2
10,7	29	58	3,2	4,4
12	30,3	60,5	3,3	4,5
14,7	32,4	64,8	3,4	4,7
16	33,5	67	3,5	4,8
18	35,3	70,5	3,6	5
20,7	37,5	75	3,7	5,2
23,3	39,8	79,5	3,8	5,4
26,7	41,8	83,5	3,9	5,6

Características generales

Los motores de engranajes Roquet ofrecen:

- Alta eficiencia gracias a la especialización en sus procesos de fabricación.
- Compensación axial mediante cojinetes flotantes.
- Cojinetes antifricción de alta calidad para motores de engranajes.
- Cuerpo de aluminio o de fundición.
- Tapas delanteras y traseras de fundición gris.
- Juntas de NBR en su versión estándar.
- Opción de juntas de FKM para altas temperaturas.
- Todo nuestro producto ha sido sometido a ensayos.
- Tapas posteriores con válvulas integradas para motores.

Información técnica

Rango de cubicaje	18 – 56 cm ³ /rev
Ejes, tapas y tomas	Según normativas europeas, alemanas y americanas
Sentido de rotación	Horario, antihorario y reversible
Fluido	Aceite mineral - ISO 6743 tipo HM, HV o HG
Viscosidad	Viscosidad de trabajo recomendada 20-80 cSt (mm ² /s) Máxima viscosidad permitida en arranque 800 cSt (mm ² /s)
Temperatura de trabajo del aceite	Temperatura recomendada 50 °C – Material NBR (-30/+80 °C) FKM (-20/+110 °C)
Grado de limpieza del aceite	ISO 4406 22/19/16

Sistema de estanqueidad estándar para motores

Máxima presión en línea de drenaje - 5 bar (72 psi)
(Valor máximo de presión a R.P.M. mínimas)

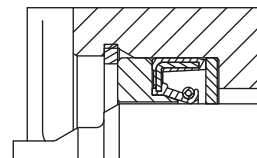

Sistema de estanqueidad picos de presión para motores (-LP)

Máxima presión en línea de drenaje - 20 bar (290 psi)
(Valor máximo de presión a R.P.M. mínimas)

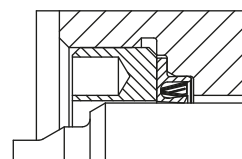

Sentido de rotación

Dirección de rotación definida mirando la tapa frontal del motor.

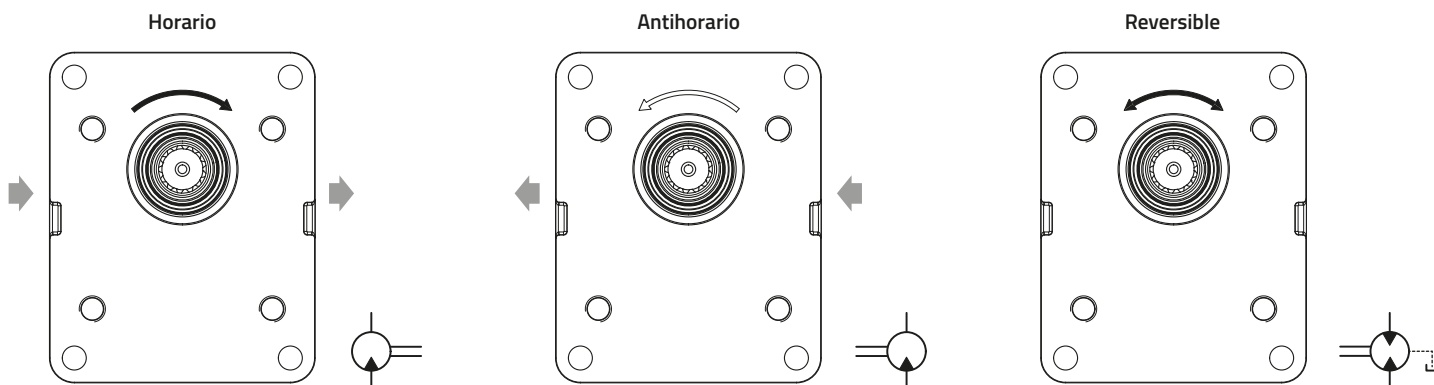

Fórmulas más usadas

$$v = \frac{Q}{6 \cdot A} \quad [\text{m/s}]$$

$$n = \frac{Q \cdot 1000 \cdot \eta_{\text{vol}}}{V} \quad [\text{min}^{-1}]$$

$$M = \frac{V \cdot \Delta p \cdot \eta_{\text{hm}}}{62,8} \quad [\text{N} \cdot \text{m}]$$

$$P = \frac{Q \cdot \Delta p \cdot \eta_t}{600} \quad [\text{kW}]$$

v = velocidad del fluido [m/s]

Q = caudal motor [l/min]

A = sección conducto [cm²]

V = cubicaje motor [cm³/rev]

n = velocidad rotación [rev/min]

Δp = diferencial presión [bar]

M = par del motor [N · m]

P = potencia suministrada por el motor [kW]

η_{vol} = rendimiento volumétrico ($\approx 0,95$) [%]

η_{hm} = rendimiento hidromecánico ($\approx 0,85$) [%]

η_t = rendimiento total ($\approx 0,82$) [%]

Partes de un motor

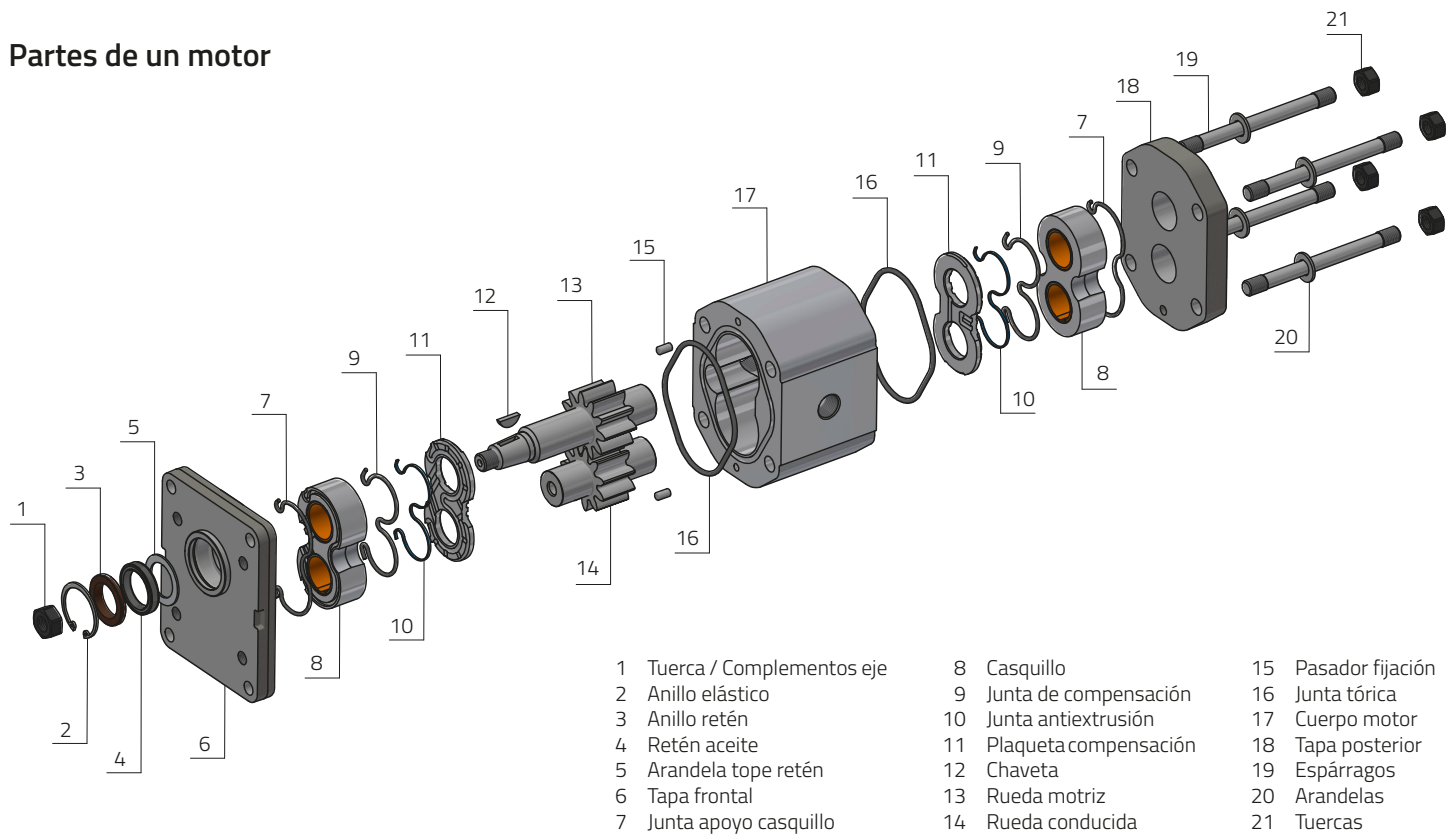

Recomendaciones de instalación

- Evitar cargas radiales y axiales en el eje del motor para no reducir su vida útil.
- Los acoplamientos al eje del motor deben estar alineados para evitar estos esfuerzos.
- Se recomienda el uso de acoplamientos elásticos.
- Evitar velocidades de rotación inferiores a las indicadas en la sección "datos técnicos".
- Evitar arranques del motor bajo carga a bajas temperaturas.
- En el arranque, purgar toda la instalación para un correcto llenado.
- En caso de pintar el motor, se debe proteger la zona del retén y eje motriz para evitar posibles fugas de aceite.
- En los motores reversibles, siempre que sea posible, se recomienda conectar el drenaje directamente a tanque.

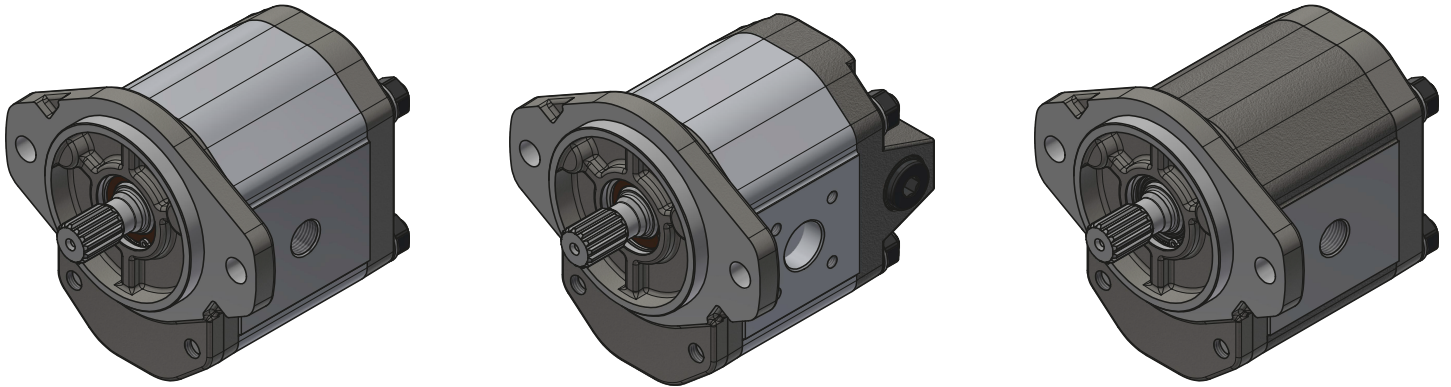

Datos motor MGLA (cuerpo aluminio)

Cilindrada	cm ³ /v-cc/rev (in ³ /rev)	18 (1,10)	24 (1,46)	30 (1,83)	36 (2,20)	44 (2,69)	50 (3,05)	56 (3,42)
Presión máx. continua	bar (PSI)	250		225		200	185	175
Presión máx. intermitente	bar (PSI)	275		250		225	210	200
Presión máx. pico	bar (PSI)	285		260		235	220	210
R.P.M. a presión continua		2500		2300		2200		
R.P.M. máximas		3000		2800		2600		
Mínimas R.P.M. Según presión	100 bar (1450 PSI)	500						
	175 bar (2540 PSI)	800		700		600		
	250 bar (3625 PSI)	1500		900		-	-	

Nota: Estos datos han sido obtenidos con conexiones en brida.

Datos motor MGLAN (cuerpo fundición)

Cilindrada	cm ³ /v-cc/rev (in ³ /rev)	18 (1,10)	24 (1,46)	30 (1,83)	36 (2,20)	44 (2,69)	50 (3,05)	56 (3,42)
Presión máx. continua	bar (PSI)	300		275		250	230	215
Presión máx. intermitente	bar (PSI)	325		300		275	255	240
Presión máx. pico	bar (PSI)	335		310		285	265	250
R.P.M. a presión continua		2500		2300		2200		
R.P.M. máximas		3000		2800		2600		
Mínimas R.P.M. Según presión	100 bar (1450 PSI)	500						
	175 bar (2540 PSI)	800		700		600		
	250 bar (3625 PSI)	1500		900		-	-	

Nota: Para todo motor reversible (MGLA y MGLAN), la presión máxima es 250 bar (3600 psi), a excepción de aquellos caudales cuya presión sea más baja.

Nota: La definición de los intervalos de presión se encuentran representados en la página 7.

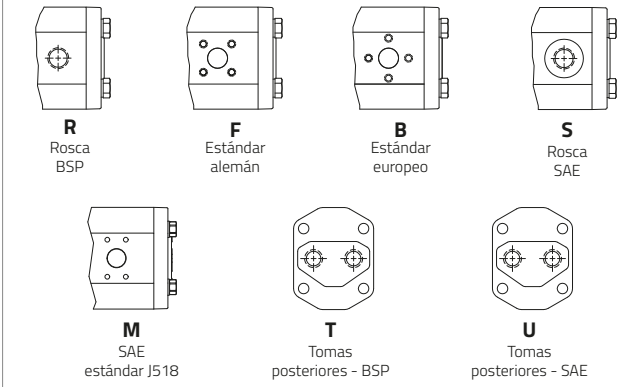
Sistema de codificación								Características opcionales			
1	MGLA	36C	D	E	10	R	/	V	42	T***	-***
Tipo								Código			
1	Sin polea							V	Juntas y retén de FKM (Vitón)		
2	Con polea							RV	Solo retén FKM (Vitón)		
6	Motor con eje estriado DIN 5462 para montaje en ZF con cojinete de apoyo y retén							ID	Drenaje interno		
12	Motor con eje estriado DIN 5462 con doble retén y fuga exterior							Variantes con válvulas			
Modelo								VA	Válvula de aspiración		
MGLA	Simple – Cuerpo aluminio							V@	Válvula limitadora		
MGLAN	Simple – Cuerpo fundición							Formas conexión tomas			
Cubicaje motor [cm³/rev] y [in³/rev]											
18C	18,0	1,10									
24C	27,0	1,65									
30C	30,0	1,83									
36C	36,0	2,20									
44C	44,0	2,69									
50C	50,0	3,05									
56C	56,0	3,42									
Sentido de giro								Tipo de tapa			
D	Horario							09	SAE B - 2 tornillos		
I	Antihorario							10	Estándar europeo		
R	Reversible							19	2 tornillos (sin retén)		
Forma eje motriz								23	Estándar alemán		
C	Cilíndrico Ø24							90	SAE A - 2 tornillos		
D	DIN 5463 - 6 dientes										
E	Cónico europeo 1:8										
G	SAE B - 13 dientes										
H	SAE B cilíndrico Ø22,22										
J	Cónico alemán 1:5										
W	Fresado Ø27										
X	DIN 5462 - 8 dientes										

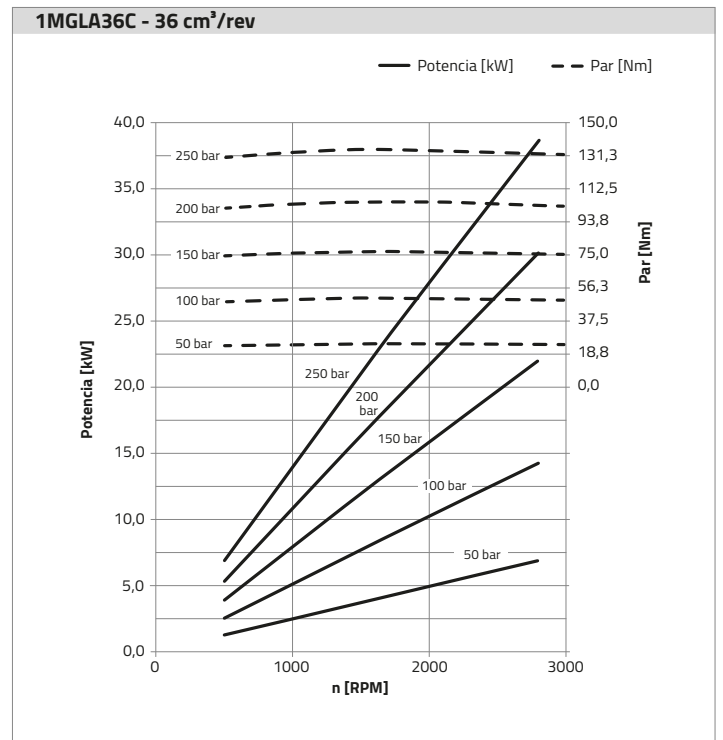
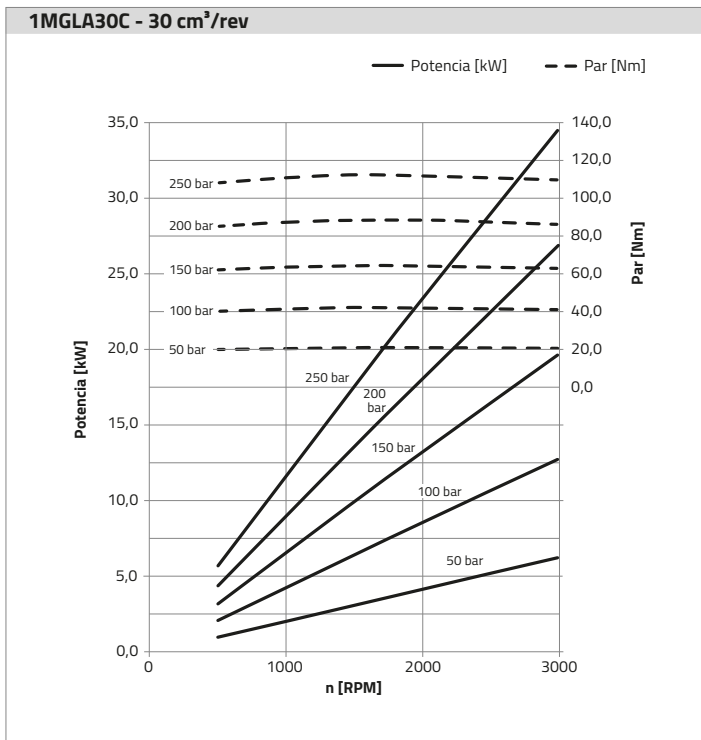
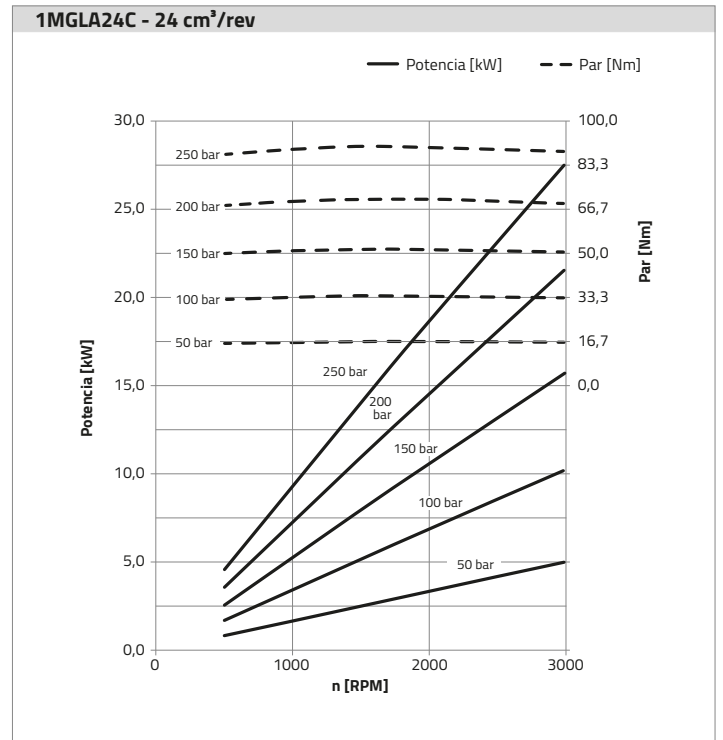
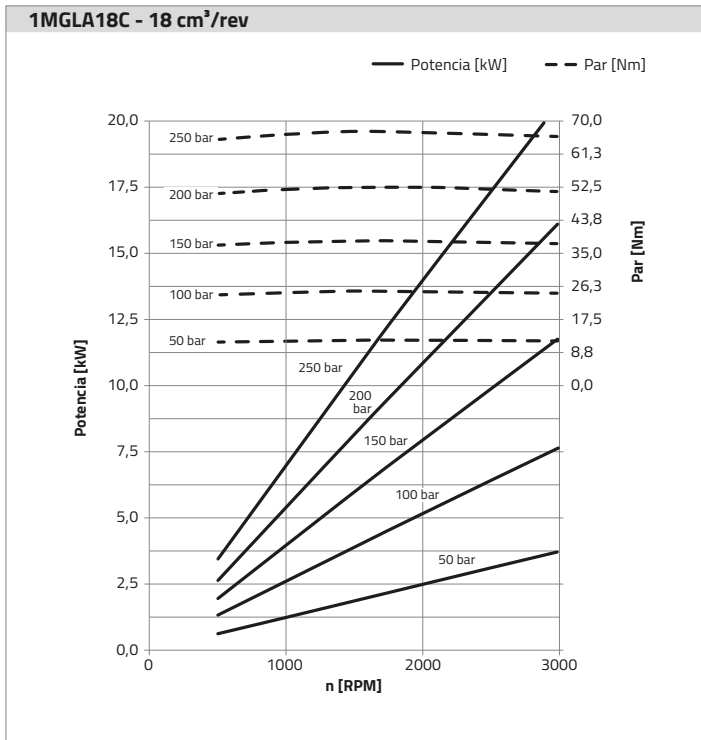

NOTA: Estos diagramas han sido obtenidos con un aceite de viscosidad cinemática 32 cSt (mm²/s).

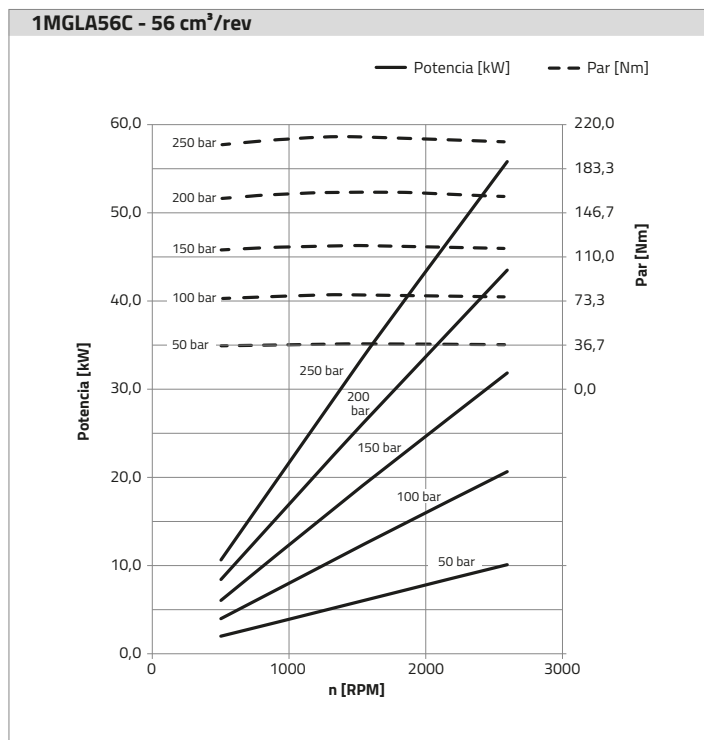
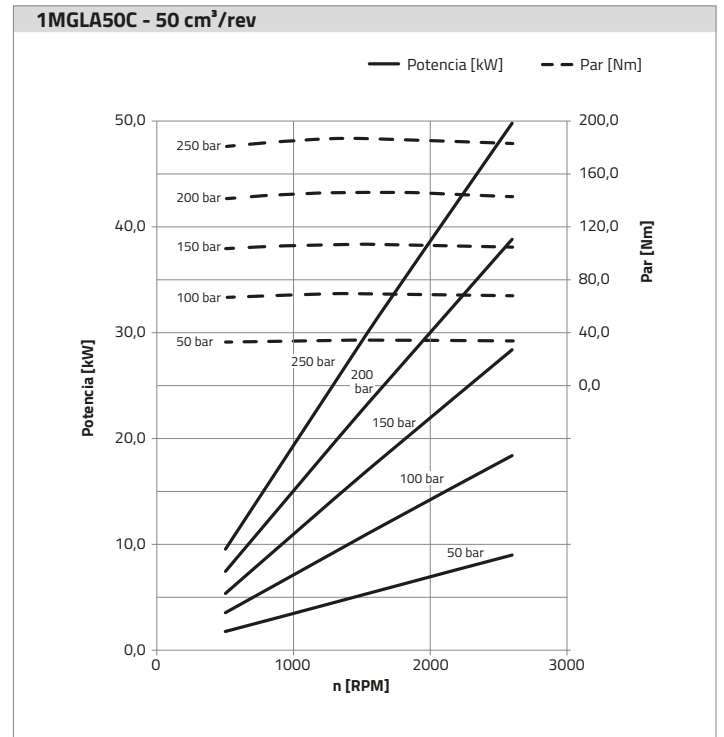
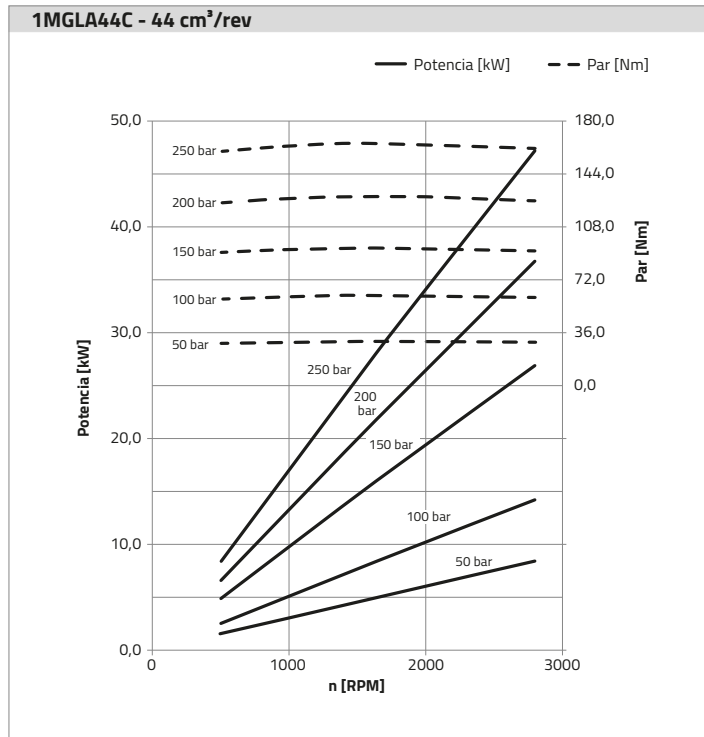

NOTA: Estos diagramas han sido obtenidos con un aceite de viscosidad cinemática 32 cSt (mm²/s).

Gráfico de caudales, rendimientos y potencias según cilindrada



Diagrama del rendimiento volumétrico a 1500 R.P.M.



NOTA: Estos diagramas han sido obtenidos con un aceite de viscosidad cinemática 32 cSt (mm²/s).

Válvula limitadora para baja presión

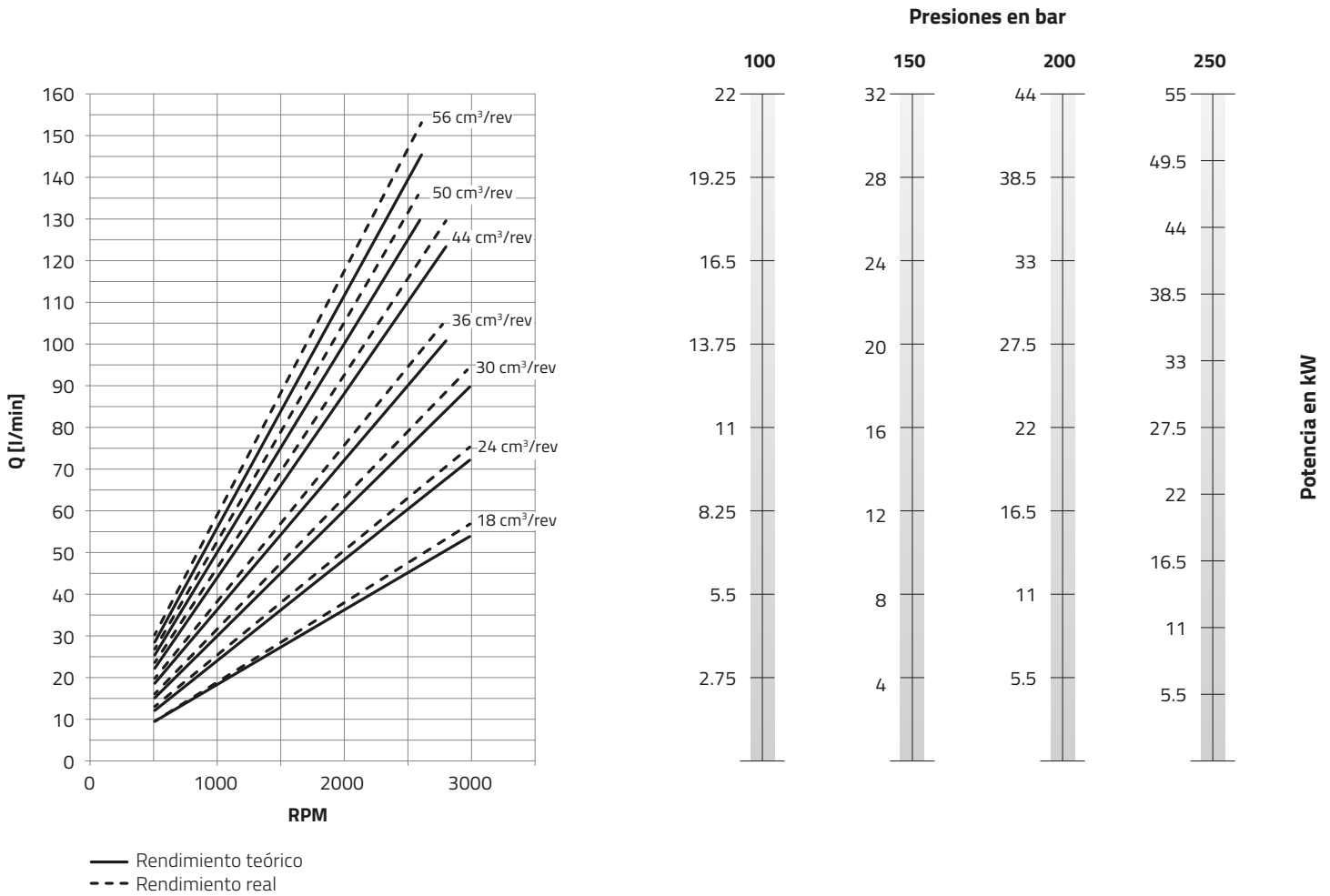
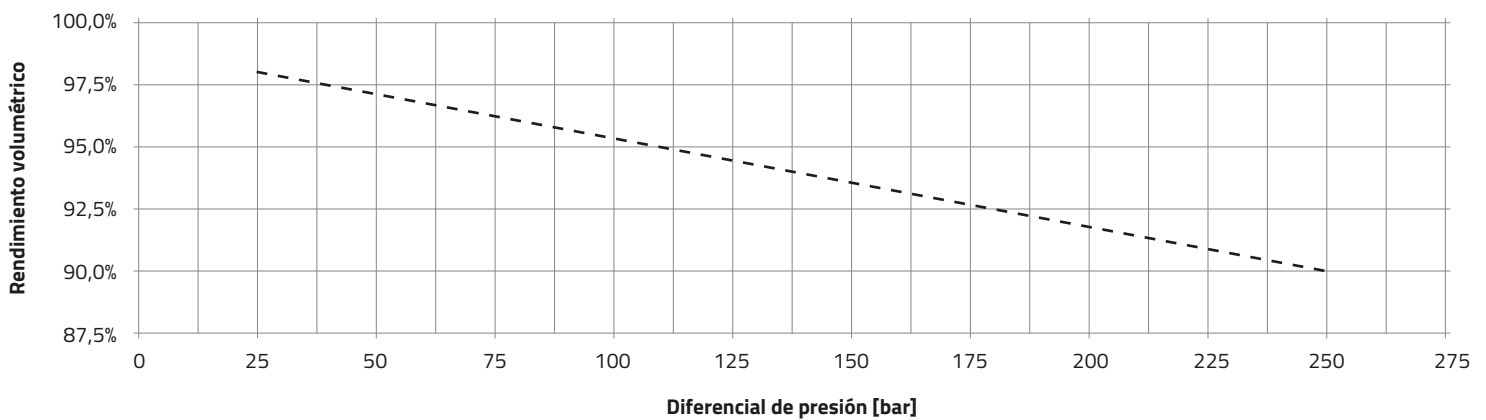
Diagrama presión mínima taraje

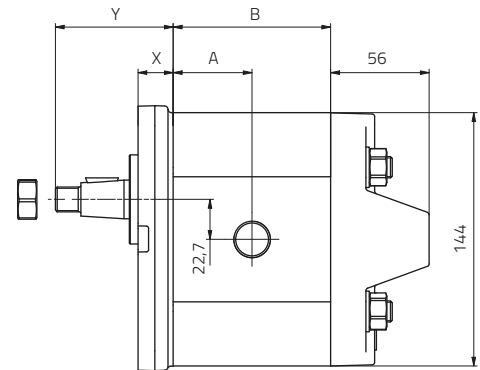
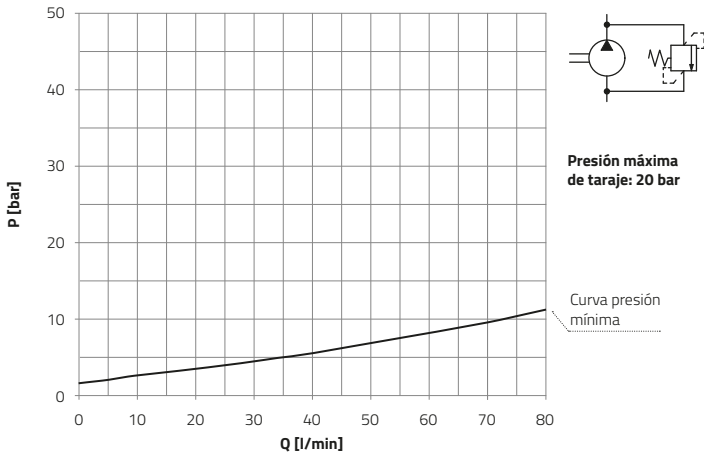

NOTA: Este gráfico ha sido obtenido con un aceite de viscosidad cinemática de 32cSt. Consultar dimensiones generales en el apartado de dimensiones (Pág. 22).

Kit de recambio

Sistema de codificación	1	GLA	VBP	-***
Tipo	1 Tipo 1			
Modelo	GLA Serie GLA			
Función	VBP Válvula limitadora para baja presión			
Código	1GLAVBP			

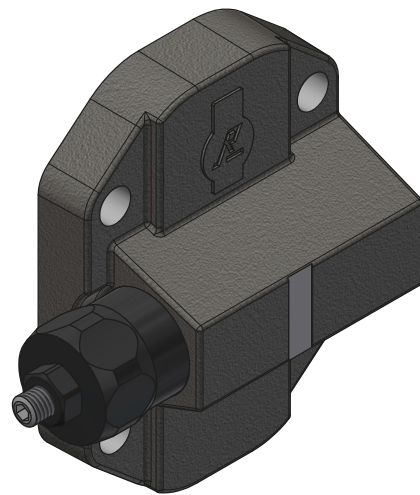

Ejemplo de referencia: **1GLAVBP**

Notas:

- El conjunto tapa será entregado con la válvula tarada a 15bar (45 l/min con aceite tipo VG-22 a 50°C)
- La válvula puede ser regulada entre 10 y 20 bar. Para tarajes inferiores a 10 bar, consultar el departamento comercial de Roquet Hydraulics.
- Se ofrece el precinto sin montar. Consultar disponibilidad.

Válvula limitadora

Diagrama presión-caudal válvula limitadora según rango de taraje

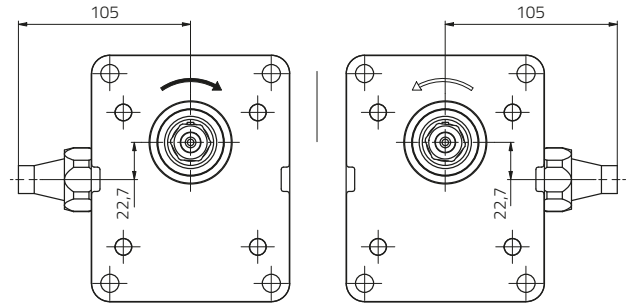
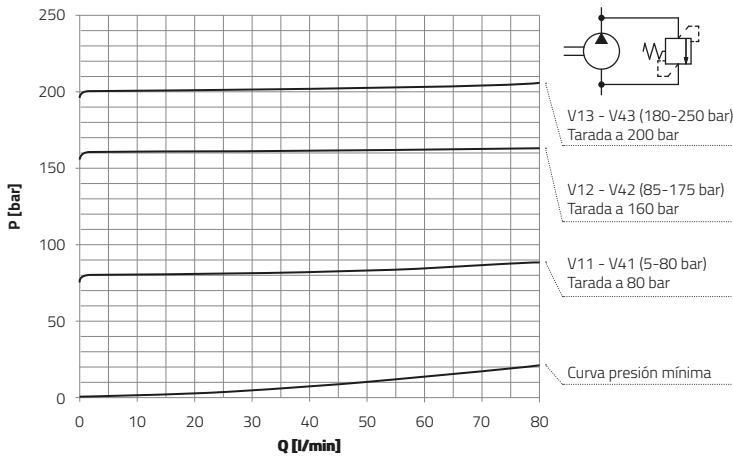

NOTA: Este gráfico ha sido obtenido con un aceite de viscosidad cinemática de 32cSt. Consultar dimensiones generales en el apartado de dimensiones (Pág. 22).

Kit de recambio

Sistema de codificación		1	GLA	V	@	@	-***
Tipo		1					
	Tipo 1						
Modelo		GLA					
	Serie GLA						
Función		V					
	Válvula limitadora						
Rango de taraje		11					
	Tarada a 80 bar (5-80 bar)	12					
	Tarada a 160 bar (85-175)	13					
	Tarada a 200 bar (180-250)						
@ Toma drenaje		R					
	No						
	Si						
Código							

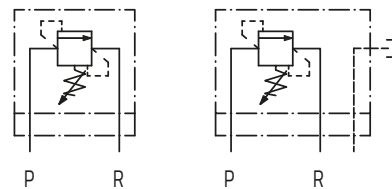
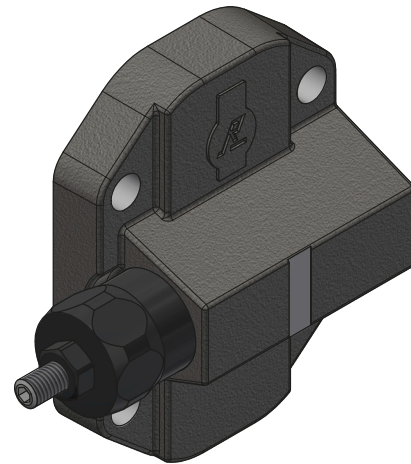

Ejemplo de referencia: **1GLAV12, 1GLAV12R**

Notas:

- El conjunto tapa será entregado según el taraje especificado (45 l/min con aceite tipo VG-22 a 50°C)
- Se ofrece el precinto sin montar. Consultar disponibilidad.

Válvula aspiración-retención



Diagrama presión-caudal válvula de aspiración - retención



NOTA: Este gráfico ha sido obtenido con un aceite de viscosidad cinemática de 32cSt. Consultar dimensiones generales en el apartado de dimensiones (Pág. 22).

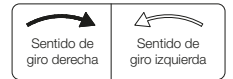
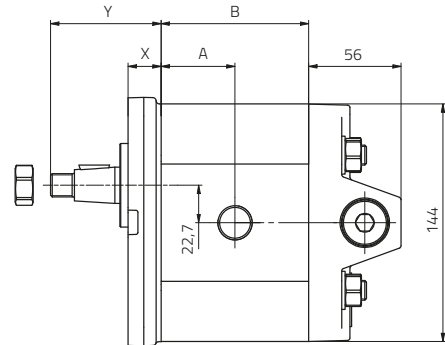
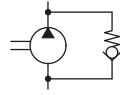
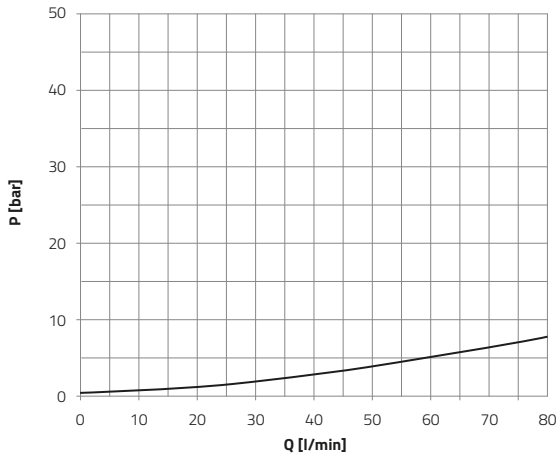
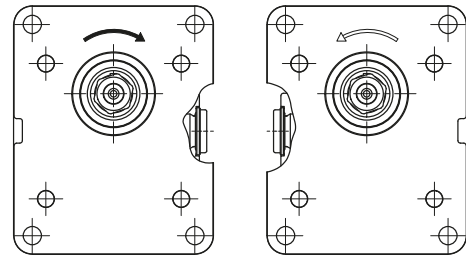

Kit de recambio

Sistema de codificación	1	GLA	VA	@	-***
Tipo					
1	Tipo 1				
Modelo					
GLA	Serie GLA				
Función					
VA	Válvula de aspiración				
@	Toma drenaje				
R	No				
	Si				
Código					

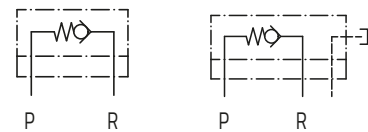
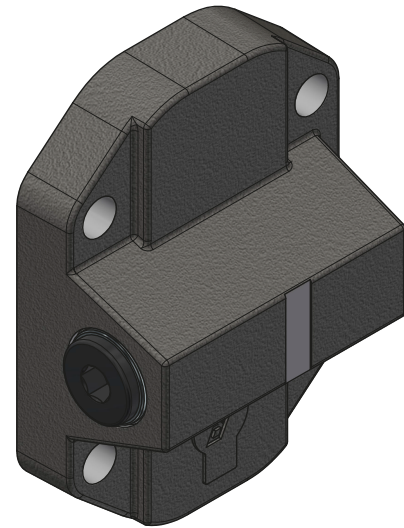

Ejemplo de referencia: **1GLAVA, 1GLAVAR**

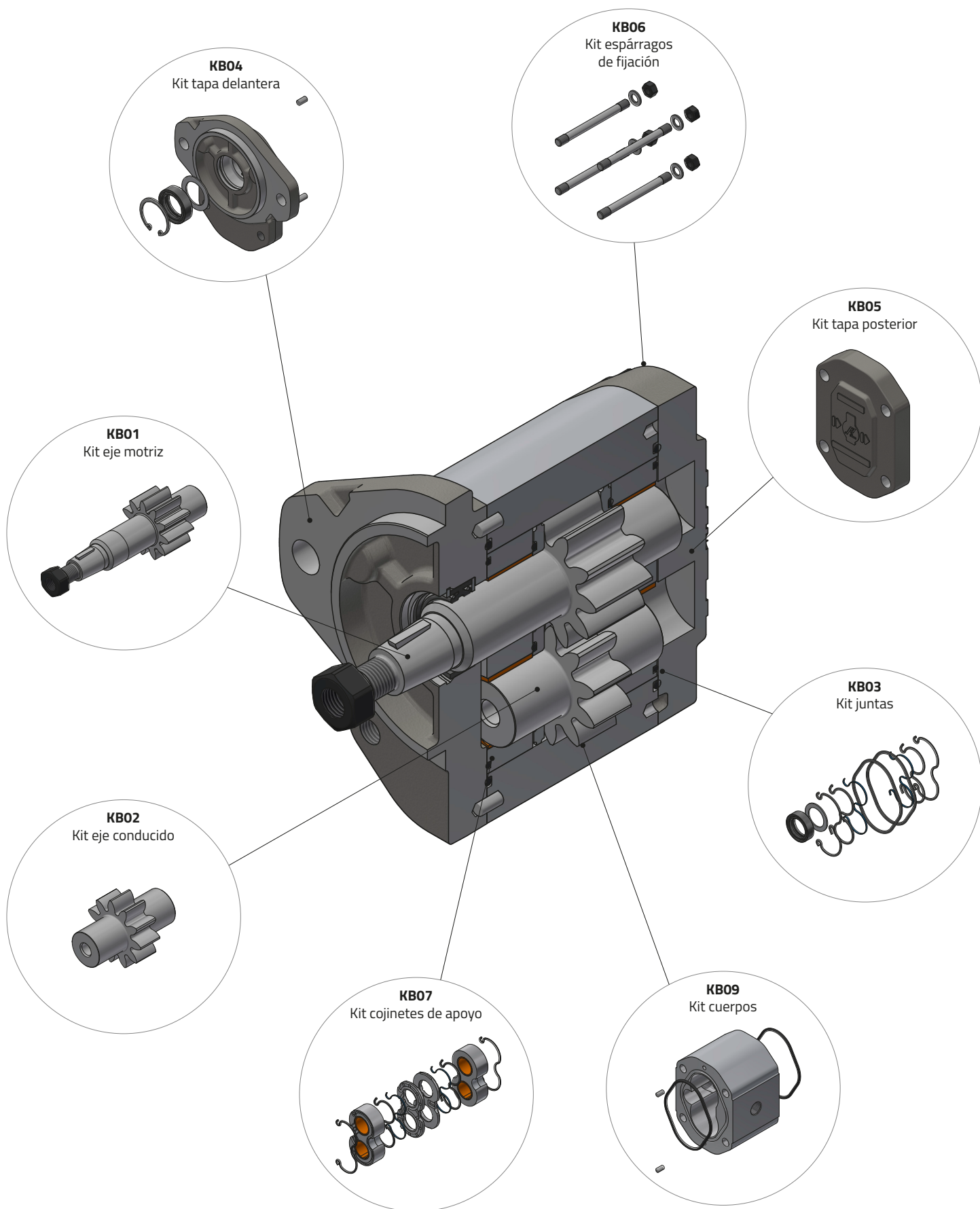

NOTA: Consultar Kits en sus catálogos correspondientes o con departamento comercial.

Cámaras unidas tipo GLL

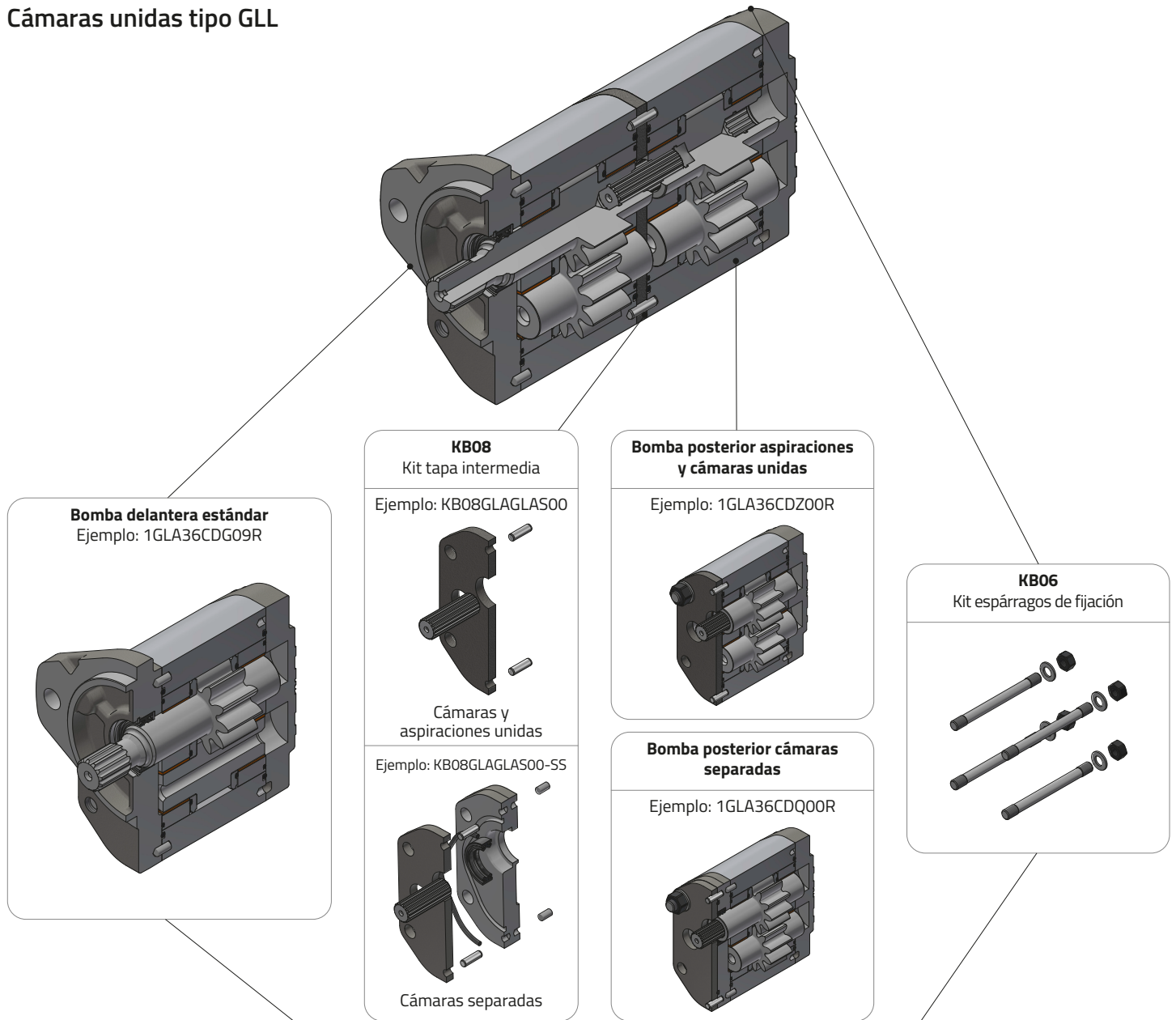

Cámaras separadas tipo GLL

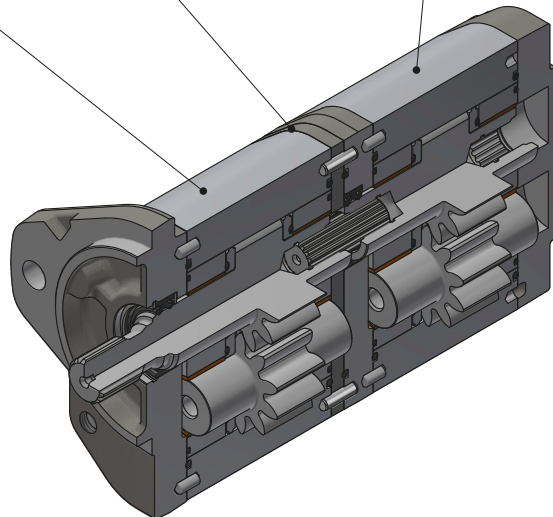

NOTA: Se puede crear una bomba doble GLA+GLA uniendo una bomba de referencia estándar con una bomba estándar con eje Z o Q para aspiraciones separadas. Se ofrece el kit de tapas intermedias y el kit del eje tipo Z o Q para poder transformar la bomba. Consultar Kits en sus catálogos correspondientes o con departamento comercial.

Cámaras unidas tipo GLD

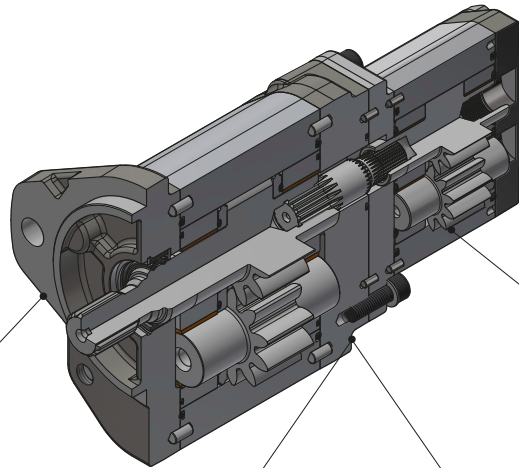

Bomba delantera estándar
Ejemplo: 1GLA36CDG09R

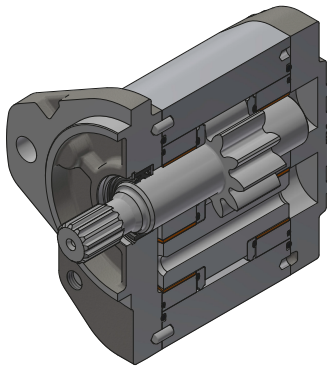

Kit intermedio de aspiraciones y cámaras unidas

Ejemplo: KB08GLA00GD00
Ejemplo: KB08GLA00GI00

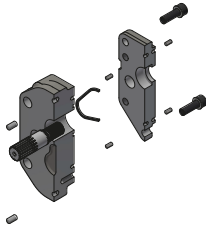

Kit intermedio de aspiraciones y cámaras unidas

Ejemplo: KB08GLA00GD00-001
Ejemplo: KB08GLA00GI00-001

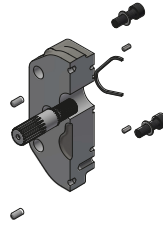

Bomba posterior aspiraciones y cámaras unidas

Ejemplo: 1G15CDQ40R

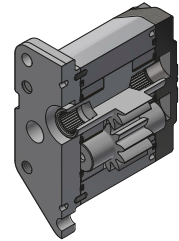

Kit intermedio de cámaras separadas

Ejemplo: KB08GLA00GS00-SS

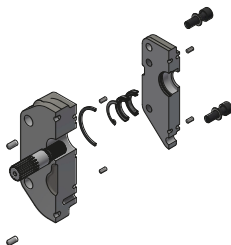

Kit intermedio de cámaras separadas

Ejemplo: KB08GLA00GS00-SS1

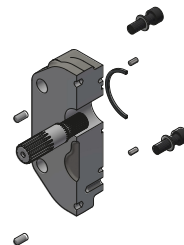

Bomba posterior cámaras separadas

Ejemplo: 1G15CDQ40R-SS

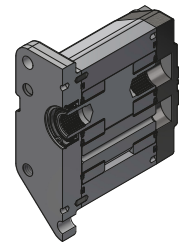

Cámaras separadas tipo GLD

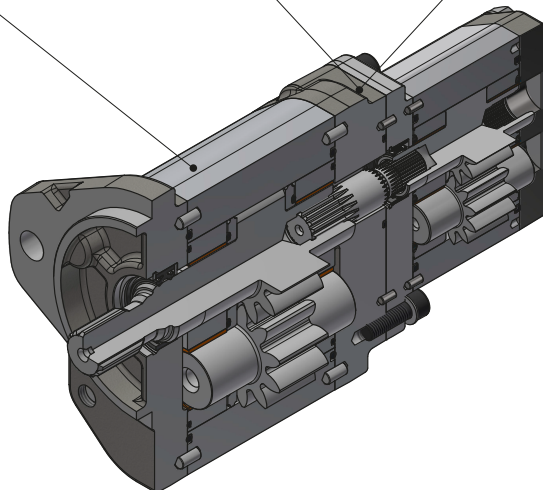

NOTA: Se puede crear una bomba doble GLA+G uniendo una bomba GLA de referencia estándar con una bomba G. Se ofrece el kit completo de tapas intermedias con la tapa 40 de la bomba G, tanto para aspiraciones unidas como separadas. Consultar Kits en sus catálogos correspondientes o con departamento comercial.

Roquet
making moves

ES.02.10.01/05.24

Nuestra política es de mejora continua. Por ello, las especificaciones específicas de nuestros productos pueden verse modificadas de lo establecido en este catálogo sin notificación previa.